

1. **a** 321|175 47|020 968|500 3|333 417|950
b 2|813|740 28|137|400 281|374|000 8|000|008 8|800|000
c 3|727|435|000 38|735|375|083 475|324|007|700 1|000|000|001

2. **a** 800 306 **d** 30 400 309
b 314 014 **e** 26 209 000
c 600 082 **f** 175 000 039
g 2 324 600 200
h 30 495 300 006

3. 42 126 → 4 dak 75 926 013 → 3 u 475 377 426 100 → 5 u G
 375 234 → 3 da 887 473 200 → 3 uk 379 126 953 007 → 7 da G
 7 875 900 → 8 hk 91 378 376 → 9 da M 11 275 427 326 → 4 hk

4. 400 000 > 399 999 | 115 076 029 > 115 075 999 | 2 815 713 400 < 28 157 134 000
 1 000 008 < 1 800 000 | 38 799 000 < 38 800 000 | 1 000 000 < 1 000 000 000

5. Esercizio da risolvere sul quaderno a cura dell'alunno.

6. Per le consegne b), c), e), f) e g) vi sono più possibilità di soluzione.

a) 500 000 - 500 000; d) 200 000 - 200 000 - 200 000 - 200 000 - 200 000

7. a) 253 000 253 000 254 000 255 000 256 000 257 000 258 000 259 000 260 000 261 000
 262 000 263 000 264 000 265 000 266 000 267 000 268 000 269 000 270 000 271 000
 272 000
 b) 118 000 119 500 121 000 122 500 124 000 125 500 127 000 128 500 130 000 131 500
 133 000 134 500 136 000 137 500 139 000 140 500 142 000 143 500 145 000 146 500
 148 000
 c) 35 000 36 750 38 500 40 250 42 000 43 750 45 500 47 250 49 000 50 750 52 500 54 250
 56 000 57 750 59 500 61 250 63 000 64 750 66 500 68 250 70 000
 d) 500 000 498 000 496 000 494 000 492 000 490 000 488 000 486 000 484 000 482 000
 480 000 478 000 476 000 474 000 472 000 470 000 468 000 466 000 464 000 462 000
 460 000
 e) 329 000 324 000 319 000 314 000 309 000 304 000 299 000 294 000 289 000 284 000
 279 000 274 000 269 000 264 000 259 000 254 000 249 000 244 000 239 000 234 000
 229 000

1. **a** L'altro addendo è 8. **b** L'altro è 12.

c $8 + 12 = 20$ $23 = 12 + 11$ $10 + 4 = 14$
 $250 + 50 = 300$ $28 + 172 = 200$ $350 = 198 + 152$

$20 + 0 = 20$ $19 + 1 = 20$ $18 + 2 = 20 \dots$
 $702 + 0 = 702$ $701 + 1 = 702$ $700 + 2 = 702 \dots$

Un addendo aumenta di 1, l'altro diminuisce di 1 nell'ambito dei numeri naturali.

d $\frac{18 \quad 4}{22} \quad \frac{15 \quad 19}{34}$

2. **a** $235 + 48 + 1219 = 1502$ **b** $7,9 + 18,72 + 45 = 71,62$ **c** $37,5 + 3,75 + 375 = 416,25$

Per ogni addizione di 3 addendi vale lo schema:

$a + b + c =$ $b + a + c =$ $c + a + b =$
 $a + c + b =$ $b + c + a =$ $c + b + a =$

3. I numeri da associare tra loro sono evidenziati con uguale colore.

a) (la somma di "colori uguali" è 50)

$21 + 22 + 23 + 24 + 25 + 26 + 27 + 28 + 29 = (50 \times 4) + 25 = 225$

b) (la somma di "colori uguali" è 56)

$21 + 23 + 25 + 27 + 29 + 31 + 33 + 35 = 56 \times 4 = 224$

c) (la somma di "colori uguali" è 160)

$77 + 78 + 79 + 80 + 81 + 82 + 83 = (160 \times 3) + 80 = 560$

d) (la somma di "colori uguali" è 100)

$2 + 13 + 25 + 44 + 18 + 37 + 56 + 75 = (100 \times 2) + 50 + 20 = 270$

4. Dato l'esempio, gli addendi della somma 100 o 1 000 sono evidenziati.

a $98 + 73 = 98 + 2 + 71 = 171$ $245 + 96 = 241 + 4 + 96 = 341$
 $93 + 179 = 93 + 7 + 172 = 272$ $95 + 29 = 95 + 5 + 24 = 124$
 $99 + 83 = 99 + 1 + 82 = 182$ $483 + 95 = 478 + 5 + 95 = 578$
 $95 + 236 = 95 + 5 + 231 = 331$

b $940 + 170 = 940 + 60 + 110 = 1110$ $970 + 352 = 970 + 30 + 322 = 1322$
 $990 + 365 = 990 + 10 + 355 = 1355$ $960 + 285 = 960 + 40 + 245 = 1245$
 $980 + 475 = 980 + 20 + 455 = 1455$ $940 + 479 = 940 + 60 + 419 = 1419$

5. **a** $2876329 + 48712 + 223049 = 3148090$ $428,916 + 29,37 + 11,48 = 469,766$
 $38276 + 38,276 + 382,76 = 38697,036$

b $723 + 2876512 + 3926 = 2881161$ $7,5 + 138,029 + 86,13 = 231,659$
 $9025 + 9,025 + 902,5 = 9936,525$

c $456278 + 129 + 23412 = 479819$ $327,6 + 48,78 + 0,007 = 376,387$
 $4212 + 4,212 + 421,2 = 4637,412$

6. Per ogni somma si indica il risultato finale palindromo e, tra parentesi, il numero di addizioni da eseguire

b) 22022 (2); c) 1332331 (3); d) 12221 (2); e) 1442441 (3); f) 155551 (3); g) 475574 (5);
 h) 9779 (1); i) 7557 (1); l) 2554552 (3); m) 133331 (2); n) 9779 (3);

1. **a** L'altro fattore è 4.

b L'altro fattore è 12.

c $3 \times 1 \times 30 =$ $3 \times 2 \times 15 =$ $3 \times 3 \times 10 =$ $3 \times 5 \times 6 =$

(non si considerano le moltiplicazioni ottenute applicando la proprietà commutativa)

d $7 \times 8 = 56$

$85 = 5 \times 17$

$68 = 34 \times 2$

$170 = 17 \times 10$

$250 = 25 \times 10$

$72 = 12 \times 2 \times 3$

$48 \times 20 = 960$

$35 \times 200 = 7\,000$

$7 \times 6 = 3 \times 14$

$8 \times 9 = 24 \times 3$

$4 \times 8 = 16 \times 2$

$2 \times 90 = 9 \times 20$

2.

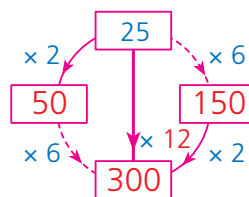
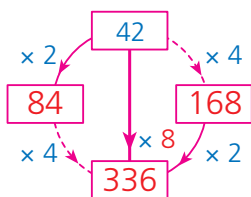
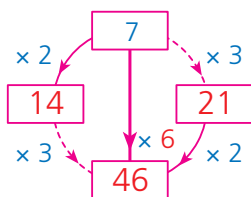

Quale proprietà è stata applicata?

COMMUTATIVA

(per le frecce laterali)

ASSOCIATIVA

(per la freccia centrale)

3. $2 \times 8 \times 5 = 10 \times 8 = 80$

$20 \times 9 \times 5 = 100 \times 9 = 900$

$25 \times 6 \times 4 = 100 \times 6 = 600$

$10 \times 7 \times 10 = 100 \times 7 = 700$

$25 \times 6 \times 40 = 1\,000 \times 6 = 6\,000$

$100 \times 6 \times 10 = 6\,000$

$125 \times 3 \times 8 = 3\,000$

$250 \times 7 \times 4 = 7\,000$

$2 \times 6 \times 5 = 60$

$20 \times 14 \times 50 = 14\,000$

$25 \times 23 \times 4 = 2\,300$

$10 \times 96 \times 10 = 9\,600$

$25 \times 17 \times 40 = 17\,000$

$100 \times 71 \times 10 = 71\,000$

$125 \times 29 \times 8 = 29\,000$

$500 \times 15 \times 2 = 15\,000$

$2 \times 5 = 10$
 $20 \times 5 = 100$
 $25 \times 4 = 100$
 $10 \times 10 = 100$
 $25 \times 40 = 1\,000$
 $100 \times 10 = 1\,000$
 $125 \times 8 = 1\,000$
 $250 \times 4 = 1\,000$
 $500 \times 2 = 1\,000$

4. **a** $46 \times 12 =$

$46 \times (10 + 2) = 552$

$37 \times 11 =$

$37 \times (10 + 1) = 407$

$89 \times 12 =$

$89 \times (10 + 2) = 1\,068$

$32 \times 11 =$

$32 \times (10 + 1) = 352$

$74 \times 12 =$

$74 \times (10 + 2) = 888$

$95 \times 11 =$

$95 \times (10 + 1) = 1\,045$

b $35 \times 101 =$

$35 \times (100 + 1) = 3\,535$

$72 \times 102 =$

$72 \times (100 + 2) = 7\,344$

$49 \times 101 =$

$49 \times (100 + 1) = 4\,949$

$36 \times 102 =$

$36 \times (100 + 2) = 3\,672$

$135 \times 1\,001 =$

$135 \times (1\,000 + 1) = 135\,135$

$179 \times 1\,001 =$

$179 \times (1\,000 + 1) = 179\,179$

c $87 \times 9 =$

$87 \times (10 - 1) = 783$

$45 \times 9 =$

$45 \times (10 - 1) = 405$

$75 \times 9 =$

$75 \times (10 - 1) = 675$

$46 \times 99 =$

$46 \times (100 - 1) = 4\,554$

$87 \times 99 =$

$87 \times (100 - 1) = 8\,613$

$135 \times 99 =$

$135 \times (100 - 1) = 13\,365$

La proprietà distributiva si può applicare scomponendo i fattori come si vuole:

es. $46 \times 12 = (40 + 6) \times (8 + 2 + 2) =$

5. $8,7 \times 4,9 = 42,63$

$1,15 \times 22,8 = 26,22$

$12,5 \times 8,7 = 108,75$

$3,83 \times 7,6 = 29,108$

$4,25 \times 6,4 = 27,2$

$0,04 \times 0,5 = 0,02$

$0,08 \times 25 = 2$

$0,06 \times 0,8 = 0,048$

6. $4,2 \times 3,6 =$

$0,42 \times 36 =$

$42 \times 0,36 =$

$0,725 \times 48 =$

$72,5 \times 0,48 =$

$7,25 \times 4,8 =$

$725 \times 0,048 =$

$1,786 \times 13 =$

$178,6 \times 0,13 =$

$17,86 \times 1,3 =$

$1\,786 \times 0,013 =$

$45,8 \times 125 =$

$458 \times 12,5 =$

1. a $18 \rightarrow \square - 9 = 9$

b $35 \rightarrow 99 - \square = 64$

c $40 - 15 = 25$

$85 - 4 = 81$

$35 - 9 = 26$

$58 - 13 = 45$

$37 - 12 = 48 - 23$

$34 - 16 = 50 - 32$

$75 - 37 = 50 - 12$

$94 - 25 = 79 - 10$

d No, per la proprietà invariantiva.

e Diminuisce di 5.

2. Nella parentesi si indica quanto aggiungere a entrambi i termini e poi il risultato*

$45 - 17 = (+3) 28$

$78 - 19 = (+1) 59$

$186 - 17 = (+3) 169$

$375 - 17 = (+3) 358$

$343 - 38 = (+2) 305$

$782 - 49 = (+1) 733$

$39 - 19 = (+1) 20$

$87 - 29 = (+1) 58$

$235 - 16 = (+4) 219$

$871 - 19 = (+1) 852$

$464 - 49 = (+1) 415$

$865 - 37 = (+3) 825$

* Si sceglie di aggiungere un numero che renda le sottrazioni "facili".

3.

8	9	8	8	-6	8	9	8	2	-20	8	9	6	2	-700	8	2	6	2	-1000	7	2	6	2
1	7	2	7	-6	1	7	2	1	-20	1	7	0	1	-700	1	0	0	1	-1000				1
7	2	6	1		7	2	6	1		7	2	6	1		7	2	6	1		7	2	6	1

4. 42; 35; 28; 21; 14; 7; 72; 68; 64; 60; 56; 52;
 95; 83; 71; 59; 47; 35; 89; 83; 77; 71; 65; 59;
 12,6; 12,3; 12; 11,7; 11,4; 11,1; 0,4; 0,38; 0,36; 0,34; 0,32; 0,30;
 137; 132; 127; 122; 117;
 185; 175; 165; 155; 145; 135;
 7,02; 6,99; 6,96; 6,93; 6,90; 6,87;

5.

8	7	9	7	-	4	8	7	3	-	7	2	3	5	-	8	4	2	9	-	9	7	2	6	-	4	2	6	1	=
3	8	7	5	=	2	5	8	7	=	1	1	7	6	=	2	8	7	4	=	1	8	7	0	=	3	8	9	7	-
4	9	2	2		2	2	8	6		6	0	5	9		5	5	5	5		7	8	5	6		3	6	4		

6.

↻ -	0,25	0,50	0,5	↻ -	12,5	8,75	15
6	5,75	5,5	5,5	2,25	10,25	6,50	12,75
8	7,75	7,5	7,5	2,5	10	6,25	12,5
9,5	9,25	9	9	2,50	10	6,25	12,5
1	0,75	0,5	0,5	1,75	10,75	7	13,25

7. a $2\,723\,148 - 607\,132 = 2\,116\,016$
 $920\,000 - 135\,876 = 784\,124$
 $475\,800 - 29\,372 = 446\,428$
 b $8\,572,49 - 3\,721,7 = 4\,850,79$
 $300,715 - 286,35 = 14,365$
 $2\,721,314 - 77,93 = 2\,643,384$
 c $815,7 - 32,96 = 782,74$
 $72,3 - 48,913 = 23,387$
 $371,2 - 87,916 = 283,284$
 d $48 - 3,827 = 44,173$
 $175 - 27,396 = 147,604$
 $1\,203 - 478,79 = 724,21$

1. **a** Dal numero 104. **b** Il quoziente è 62.

c $68 : 2 = 34$ $15 : 3 = 5$ $88 : 11 = 8$ $42 : 14 = 3$
 $72 : 8 = 9 : 1$ $36 : 2 = 54 : 3$ $80 : 20 = 100 : 25$ $27 : 3 = 81 : 9$

d Il divisore è 4.

2. Tra parentesi si indica il numero per il quale sono da moltiplicarsi o dividersi dividendo e divisore.

a (x 2)	$610 : 5 = 122$	$480 : 5 = 96$	$825 : 5 = 165$
b (x 2)	$71 : 5 = 14,2$	$87 : 5 = 17,4$	$48 : 5 = 9,6$
c (x 2)	$7200 : 50 = 144$	$85 : 50 = 1,7$	$348 : 50 = 6,96$
d (x 4)	$4222 : 25 = 168,88$	$3175 : 25 = 127$	$80 : 25 = 3,2$
e (x 2)	$6 : 0,5 = 12$	$13 : 0,5 = 26$	$87 : 0,5 = 174$
f (x 2)	$48 : 1,5 = 32$	$87 : 1,5 = 58$	$60 : 1,5 = 40$
g (x 4)	$30 : 2,5 = 12$	$45 : 2,5 = 18$	$70 : 2,5 = 28$
h (x 10)	$37 : 0,1 = 370$	$18,6 : 0,1 = 186$	$3,9 : 0,1 = 39$
i (x 100)	$45 : 0,01 = 4500$	$3,9 : 0,01 = 390$	$0,27 : 0,01 = 27$
l (x 5)	$78 : 0,2 = 390$	$13,6 : 0,2 = 68$	$80,6 : 0,2 = 403$
m (: 1000; : 1000; : 10)	$350\,000 : 7\,000 = 50$	$850\,000 : 17\,000 = 50$	$960\,000 : 120 = 8\,000$
n	$35,76 : 1,2 = 29,8$	$12,22 : 0,094 = 130$	$9,36 : 5,2 = 1,8$
o	$5,33 : 0,13 = 41$	$0,49 : 1,4 = 0,35$	$2,034 : 0,9 = 2,26$

A volte è più semplice moltiplicare per 2 o per 4 – per esempio nei casi e), f), g) – piuttosto che per 10 o per 100 (come si fa di solito).

3.

$36 : 0,9 = 400$	40	4	0,4	$392 : 0,7 = 56$	560	5,6	$7,5 : 0,3 = 2,5$	25	250	0,25
$28 : 0,7 = 4$	40	0,4	400	$0,25 : 0,5 = 25$	250	5	$6 : 0,02 = 0,3$	0,03	3	300

4. $111 : 3 = 37$ resto 0
 $222 : 6 = 37$ resto 0
 $333 : 9 = 37$ resto 0
 $444 : 12 = 37$ resto 0
 $555 : 15 = 37$ resto 0
 $666 : 18 = 37$ resto 0
 $777 : 21 = 37$ resto 0
 $888 : 24 = 37$ resto 0
 $999 : 27 = 37$ resto 0

5. Più possibilità: per ogni divisione se ne indicano 2.

$56 : 2 = (50 + 6) : 2 = (40 + 16) : 2 =$
 $78 : 2 = (70 + 8) : 2 = (60 + 18) : 2 =$
 $196 : 2 = (190 + 6) : 2 = (180 + 16) : 2 =$
 $272 : 2 = (200 + 70 + 2) : 2 = (200 + 60 + 12) : 2 =$
 $272 : 4 = (200 + 40 + 32) : 4 = (200 + 36 + 36) : 4 =$
 $96 : 3 = (90 + 6) : 3 = (60 + 36) : 3 =$
 $183 : 3 = (180 + 3) : 3 = (150 + 33) : 3 =$

6. **a** $465 : 15 = 31$ **b** $2829 : 23 = 123$
 $770 : 22 = 35$ $14432 : 32 = 451$
 $3128 : 37 = 84$ resto 20 $4851 : 49 = 99$

c $45 : 7 = 6,428$ resto 4 mill. **d** $4,583 : 9 = 0,509$ resto 2 mill. **e** $725,7 : 12,3 = 59$
 $29 : 8 = 3,625$ $2,794 : 11 = 0,254$ $55,43 : 2,41 = 23$
 $38 : 25 = 1,52$ $17,208 : 36 = 0,478$ $47,478 : 38,6 = 1,23$

1.

Atene _a	$\uparrow +13$ $\downarrow +3$	+ 8	New York _e	$\uparrow +5$ $\downarrow -5$	0	Miami _i	$\uparrow +22$ $\downarrow +12$	+17
Caracas _b	$\uparrow +23$ $\downarrow +13$	+18	Montreal _f	$\uparrow -6$ $\downarrow -16$	-11	Mosca _l	$\uparrow -13$ $\downarrow -23$	-18
Francoforte _c	$\uparrow +4$ $\downarrow -6$	-1	Milano _g	$\uparrow +7$ $\downarrow -3$	+2	Lisbona _m	$\uparrow +15$ $\downarrow +5$	+10
Stoccolma _d	$\uparrow +2$ $\downarrow -8$	-3	Tokyo _h	$\uparrow +8$ $\downarrow -2$	+3	Copenaghen _n	$\uparrow +6$ $\downarrow -4$	+1

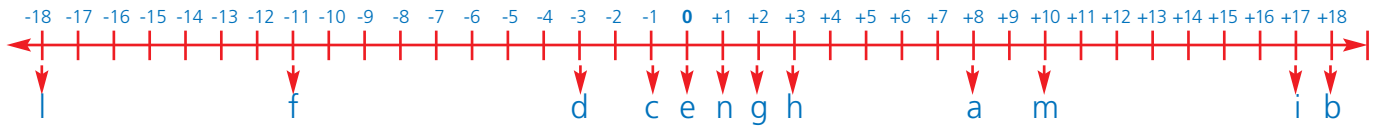

- | | | | | | |
|----------------|-----|---------------|----|-------------|-----|
| 1. Mosca | -18 | 5. New York | 0 | 9. Atene | +8 |
| 2. Montreal | -11 | 6. Copenaghen | +1 | 10. Lisbona | +10 |
| 3. Stoccolma | -3 | 7. Milano | +2 | 11. Miami | +17 |
| 4. Francoforte | -1 | 8. Tokyo | +3 | 12. Caracas | +18 |

2. $+8 < +12$ $-4 > -8$ $-4 < +4$
 $-3 > -4$ (-5; -6...) $+5 > -1$ (e di qualsiasi n. negativo) $-5 < -4$ (-6; -7...)
 $+9 > -9$ $-7 < -3$
 $-6 < +1$ (e di qualsiasi n. positivo) $-9 < -8$ (-7; -6; -5; -4; -3; -2; -1)

3. Vedere tabella dell'esercizio 1.

4.

0	-3	+3	+2	-4	+4	-15	+11	+13	+14	-16	+10	+5	-6	-1	0	+3	-3
-4	-3	0	+2	+3	+4	-16	-15	+10	+11	+13	+14	-6	-3	-1	0	+3	+5

5. **a** Le temperature di: 25 gradi sopra lo zero $+25$; 7 gradi sotto zero -7 ; 4 gradi sotto zero -4
b Le date della nascita e della morte di Talete, noto come uno dei "sette sapienti" dell'antichità, avvenute rispettivamente nel 624 a.C. -624 e nel 546 a.C. -546 ; la data di nascita di Caio Giulio Cesare Ottaviano Augusto (primo imperatore romano) avvenuta nel 63 a.C. -63 e la data della sua morte avvenuta nel 14 d.C. $+14$.
c L'altezza del Monte Bianco di 4810 metri $+4810$; la massima profondità dell'Oceano Indiano (Fossa di Giava) di 7450 metri -7450 .

1. 2; 3; 5; 7; 13; 17; 23; 31; 37; 41; 43; 47; 53; 61; 67; 71; 73;

2. 17 - 71 37 - 73 79 - 97

3.	2	→	34	43	138	831	813	285	582	528
	3	→	32	53	54	186	681	168	397	793
	4	→	40	28	484	732	416	461	885	588
	5	→	45	54	509	950	905	700	754	475
	10	→	40	85	120	102	210	400	410	401

4. Nelle parentesi si indicano le altre possibili soluzioni.

2	→	470 (2-4-6-8)	3000 (2-4-6-8)	170 (2-4-6-8)	7100 (2-4-6-8)
3	→	471 (4-7)	3000 (3-6-9)	177 (4-7)	7101 (4-7)
4	→	472 (6)	3000 (4-8)	172 (6)	7100 (4-8)
5	→	475 (0)	3000 (5)	170 (5)	7100 (5)
10	→	470	3000	170	7100
3200 (2-4-6-8)	15000 (2-4-6-8)				
3201 (4-7)	15000 (3-6-9)				
3132 (6)	15080 (4-8)				
3130 (5)	15080 (5)				
3130	15080				

5. Si indica la scomposizione finale.

$$30 = 2 \times 3 \times 5$$

$$32 = 2 \times 2 \times 2 \times 2 \times 2$$

$$40 = 2 \times 2 \times 2 \times 5$$

$$44 = 2 \times 2 \times 11$$

$$48 = 2 \times 2 \times 2 \times 2 \times 3$$

$$50 = 2 \times 5 \times 5$$

6. Si indicano alcune possibili soluzioni.

- a 3 592; 8 674
- b 6 240; 8 226
- c 1 359; 7 773
- d 3 231; 2 511; 1 011...
- e 5 555; 4 655; 2 990
- f 3 225; 4 422

7. Ci sono più possibilità.

a	1 572...	e	1 527...
b	1 572...	f	1 572...
c	7 215	g	1 572...
d	1 572...	h	7 521

1. $2 \times 2 \times 2 \times 2 = 2^4$ | $8 \times 8 = 8^2$ | $3 \times 3 \times 3 \times 3 \times 3 = 3^5$ | $10 \times 10 = 10^2$
 $5 \times 5 \times 5 = 5^3$ | $2 \times 2 \times 2 \times 2 \times 2 \times 2 \times 2 \times 2 \times 2 = 2^{10}$

2. $3^8 = 3$ all'ottava; $8^3 = 8$ alla terza; $2^5 = 2$ alla quinta; $5^2 = 5$ alla seconda;
 $10^2 = 10$ alla seconda; $2^{10} = 2$ alla decima; $9^5 = 9$ alla quinta; $5^9 = 5$ alla nona

3. tre alla quinta 3^5 cinque alla terza 5^3 cinque al cubo 5^3
 due alla seconda 2^2 due al quadrato 2^2 due al cubo 2^3

4. **a** $5^2 = 25$ **b** $3^2 = 9$ **c** $4^4 = 256$ **d** $2^2 = 4$
 $5^3 = 125$ $3^3 = 27$ $4^2 = 16$ $2^5 = 32$
 $5^4 = 625$ $3^4 = 81$ $4^3 = 64$ $2^4 = 16$

5. $2^0 = 1$ $3^0 = 1$ $5^0 = 1$ $10^0 = 1$ $24^0 = 1$ $100^0 = 1$
 $2^1 = 2$ $3^1 = 3$ $5^1 = 5$ $10^1 = 10$ $24^1 = 24$ $100^1 = 100$

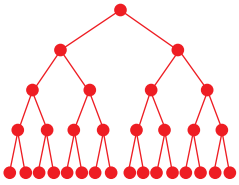
6.  $2^0 = 1$
 $2^1 = 2$
 $2 \times 2 = 2^2 = 4$
 $2 \times 2 \times 2 = 2^3 = 8$
 $2 \times 2 \times 2 \times 2 = 2^4 = 16$

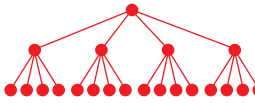
 $4^0 = 1$
 $4^1 = 4$
 $4 \times 4 = 4^2 = 16$

 $3^0 = 1$
 $3^1 = 3$
 $3 \times 3 = 3^2 = 9$
 $3 \times 3 \times 3 = 3^3 = 27$

 $3^0 = 1$
 $3^1 = 3$
 $3 \times 3 = 3^2 = 9$

7. 2×2 | 2^2 | 4 3×3 | 3^2 | 9 4×4 | 4^2 | 16
 $2 \times 2 \times 2$ | 2^3 | 8 $3 \times 3 \times 3$ | 3^3 | 27 $4 \times 4 \times 4$ | 4^3 | 64
 $2 \times 2 \times 2 \times 2$ | 2^4 | 16 $3 \times 3 \times 3 \times 3$ | 3^4 | 81 $4 \times 4 \times 4 \times 4$ | 4^4 | 256
 $2 \times 2 \times 2 \times 2 \times 2$ | 2^5 | 32 $3 \times 3 \times 3 \times 3 \times 3$ | 3^5 | 243 $4 \times 4 \times 4 \times 4 \times 4$ | 4^5 | 1024

8. $10^0 = 1$; $10^1 = 10$; $10^2 = 100$; $10^3 = 1\,000$; $10^4 = 10\,000$; $10^5 = 100\,000$
 $10^6 = 1\,000\,000$; $10^7 = 10\,000\,000$

9. $200\,000 = 2 \times 10^5$; $400\,000 = 4 \times 10^5$; $80\,000 = 8 \times 10^4$; $60\,000 = 6 \times 10^4$
 $3\,000\,000\,000 = 3 \times 10^9$; $700\,000 = 7 \times 10^5$; $300\,000 = 3 \times 10^5$; $400 = 4 \times 10^2$
 $90\,000 = 9 \times 10^4$; $20\,000 = 2 \times 10^4$; $5\,000\,000 = 5 \times 10^6$; $3\,000 = 3 \times 10^3$

10.
 $3828 = (3 \times 10^3) + (8 \times 10^2) + (2 \times 10^1) + (8 \times 10^0)$
 $285623 = (2 \times 10^5) + (8 \times 10^4) + (5 \times 10^3) + (6 \times 10^2) + (2 \times 10^1) + (3 \times 10^0)$
 $79425285 = (7 \times 10^7) + (9 \times 10^6) + (4 \times 10^5) + (2 \times 10^4) + (5 \times 10^3) + (2 \times 10^2) + (8 \times 10^1) + (5 \times 10^0)$
 $42739 = (4 \times 10^4) + (2 \times 10^3) + (7 \times 10^2) + (3 \times 10^1) + (9 \times 10^0)$
 $62758 = (6 \times 10^4) + (2 \times 10^3) + (7 \times 10^2) + (5 \times 10^1) + 8$
 $7254372 = (7 \times 10^6) + (2 \times 10^5) + (5 \times 10^4) + (4 \times 10^3) + (3 \times 10^2) + (7 \times 10^1) + (2 \times 10^0)$

1) X = 10	C = 100	M = 1 000
XX = 20	CC = 200	MM = 2 000
XXX = 30	CCC = 300	MMM = 3 000

- 2) • VV si sostituiscono con X
 • LL si sostituiscono con C
 • DD si sostituiscono con M

3) VI → 6 (5 + 1)	XV → 15	LX → 60	MMCCL → 2 250
VII → 7	XVII → 17	LI → 51	MMMVI → 3 006
VIII → 8	XXV → 25	LXXVII → 77	MCLXXVI → 1 176
XII → 12	XXXII → 32	CXX → 120	MMDCCLXXXV → 2 785

4) IV = 4 (5 - 1)	XL = 40	CD = 400	
IX = 9	XC = 90	CM = 900	
XLIII → (50 - 10) + 3 = 43	CDXXX → 430	MMCM → 2 900	
XLVII → 47	CDIX → 409	MMCMXL → 2 940	
XLVIII → 48	CDXL → 440	MMMCMXLIV → 3 944	
XLIX → 49	CDLII → 452	MMMCMXCIX → 3 999	
XCVI → 96	CDLIX → 459	MMCDXLV → 2 445	
XCII → 92	CMX → 910	MCMLXXXVI → 1 986	
XCVII → 97	CMV → 905	MCMLXIX → 1 969	

5) 3 → III	57 → LVII
7 → VII	55 → LV
12 → XII	150 → CL
27 → XXVII	210 → CCX
40 → XL	320 → CCCXX
60 → LX	140 → CXL
63 → LXIII	219 → CCXIX
68 → LXVIII	329 → CCCXXIX
75 → LXXV	450 → CDL
82 → LXXXII	520 → DXX
89 → LXXXIX	732 → DCCXXXII
91 → XCI	895 → DCCCXCV
48 → XLVIII	928 → CMXXVIII

- 6) 776 a.C.: prima Olimpiade **DCCLXXVI**
 323 a.C.: morte di Alessandro Magno **CCCXXIII**
 753 a.C.: fondazione di Roma **DCCLIII**
 509 a.C.: cacciata di Tarquinio il Superbo **DIX**
 146 a.C.: distruzione di Cartagine **CXLVI**
 59 a.C.: elezione a console di Giulio Cesare **LIX**

1.

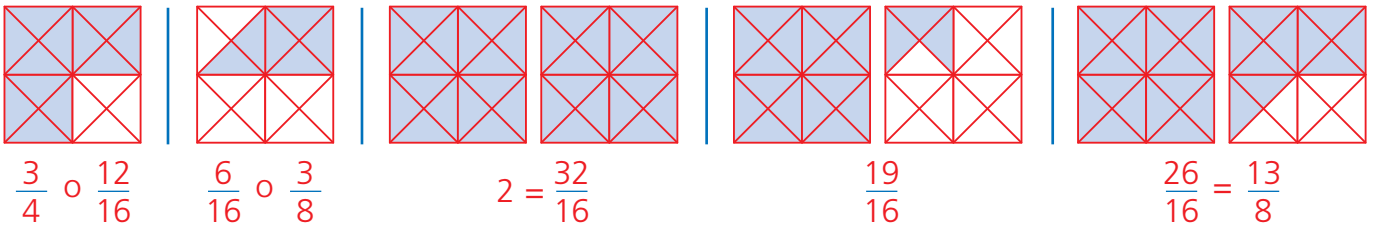

2.

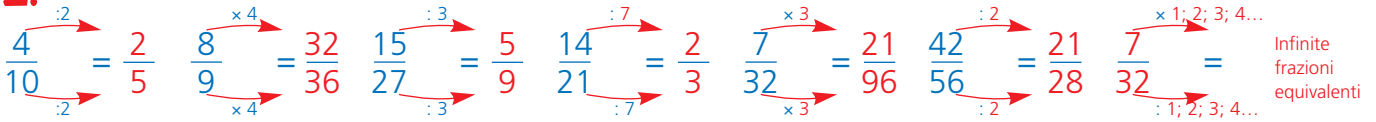

42 Si possono dividere entrambi i termini della frazione per 2; 7; 14 e quindi avremo $\frac{42}{56} = \frac{21}{28} = \frac{6}{8} = \frac{3}{4}$

3. $\frac{7}{8}$ P $\frac{8}{7}$ I $\frac{15}{7}$ I $\frac{14}{7}$ A $\frac{8}{2}$ A $\frac{2}{8}$ P $\frac{9}{8}$ I $\frac{8}{9}$ P $\frac{15}{5}$ A $\frac{15}{15}$ A

4. **PROPRIE (P)** **IMPROPRIE (I)** **APPARENTI (A)**
 $\frac{5}{6}$ $\frac{8}{9}$ $\frac{9}{10}$ $\frac{15}{16}$ $\frac{8}{9}$ $\frac{7}{6}$ $\frac{10}{9}$ $\frac{9}{8}$ $\frac{15}{14}$ $\frac{8}{7}$ $\frac{12}{6}$ $\frac{18}{9}$ $\frac{9}{3}$ $\frac{15}{3}$ $\frac{8}{2}$

(P) $\frac{\text{n. minori di 6}}{6}$ $\frac{\text{n. minori di 9}}{9}$ $\frac{9}{\text{n. maggiori di 9}}$ $\frac{15}{\text{n. maggiori di 15}}$ $\frac{8}{\text{n. maggiori di 8}}$
 (I) $\frac{\text{n. maggiori di 6}}{6}$ $\frac{\text{n. maggiori di 9}}{9}$ $\frac{9}{\text{n. minori di 9}}$ $\frac{15}{\text{n. minori di 15}}$ $\frac{8}{\text{n. minori di 8}}$
 (A) $\frac{\text{multipli di 6}}{6}$ $\frac{\text{multipli di 9}}{9}$ $\frac{9}{9; 3; (1)}$ $\frac{15}{15; 3; 5; (1)}$ $\frac{8}{8; 4; 2; (1)}$

5.

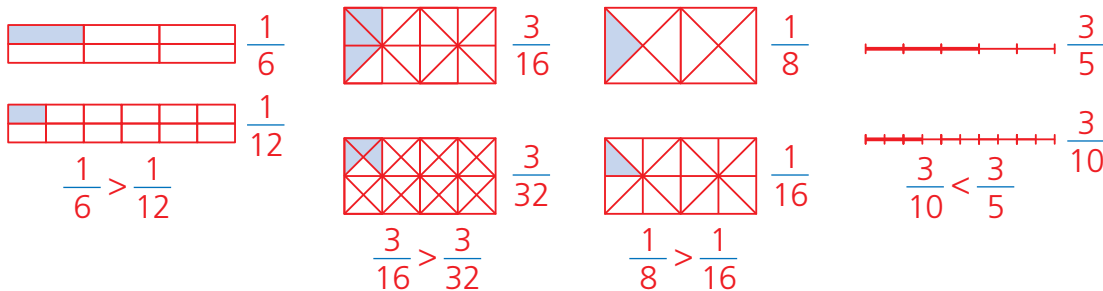

6. $\left(\frac{1}{8}\right) \frac{1}{9}$ | $\left(\frac{1}{3}\right) \frac{1}{8}$ | $\left(\frac{1}{12}\right) \frac{1}{18}$ | $\left(\frac{2}{5}\right) \frac{2}{7}$ | $\frac{8}{100}$ $\left(\frac{8}{10}\right)$ | $\frac{19}{25}$ $\left(\frac{19}{5}\right)$ | $\frac{30}{80}$ $\left(\frac{30}{40}\right)$ | $\left(\frac{2}{6}\right) \frac{2}{15}$

7.

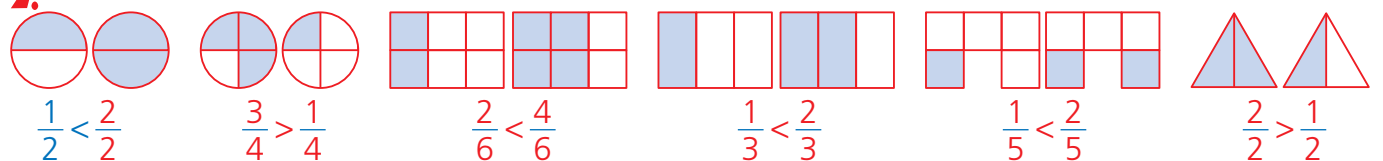

8. $\left(\frac{2}{7}\right) \frac{3}{7}$ | $\frac{8}{15}$ $\left(\frac{7}{15}\right)$ | $\left(\frac{9}{100}\right) \frac{12}{100}$ | $\frac{3}{8}$ $\left(\frac{1}{8}\right)$ | $\left(\frac{7}{5}\right) \frac{12}{5}$ | $\left(\frac{7}{8}\right) \frac{8}{8}$ | $\frac{16}{15}$ $\left(\frac{15}{15}\right)$ | $\left(\frac{20}{30}\right) \frac{28}{30}$

9. $\frac{3}{8}$ $\frac{1}{7}$ $\frac{2}{9}$ $\frac{7}{9}$ $\frac{1}{2}$ $\frac{3}{4}$ $\frac{1}{2}$ $\frac{5}{8}$ $\frac{6}{7}$ $\frac{1}{4}$ $\frac{15}{32}$ $\frac{17}{20}$ $\frac{17}{32}$ $\frac{3}{20}$
 ↓ ↓ ↓ ↓ ↓ ↓ ↓ ↓ ↓ ↓ ↓ ↓ ↓ ↓
 A B C C D E D A B E F G F G

10. $\frac{3}{4}$ di 24 = 18 $\frac{5}{7}$ di 21 = 15 $\frac{8}{9}$ di 36 = 32 $\frac{4}{5}$ di 35 = 28

$\frac{4}{7}$ di 35 = 20 $\frac{2}{3}$ di 144 = 96 $\frac{4}{7}$ di 294 = 168

11. **a** $\frac{1}{3}$ è 20 $\frac{1}{8}$ è 12 $\frac{1}{5}$ è 18 $\frac{1}{6}$ è 32 $\frac{1}{7}$ è 29 $\frac{1}{12}$ è 12 $\frac{1}{15}$ è 10
 l = 60 l = 96 l = 90 l = 192 l = 203 l = 144 l = 150

b $\frac{3}{4}$ sono 9 $\frac{3}{5}$ sono 12 $\frac{4}{7}$ sono 24 $\frac{2}{3}$ sono 30 $\frac{5}{8}$ sono 45 $\frac{7}{9}$ sono 49
 l = 12 l = 20 l = 42 l = 45 l = 72 l = 63

12. **a** $(48 : 3) \times 2 = 32$ figurine

b $(48 : 2) \times 3 = 72$ figurine

c $(24 : 3) \times 4 = 32$ mucche

d $(24 : 4) \times 3 = 18$ mucche

1. $2,7 = \frac{27}{10}$ $3,52 = \frac{352}{100}$ $0,009 = \frac{9}{1000}$ $1,372 = \frac{1372}{1000}$ $85,28 = \frac{8528}{100}$

2. $\frac{37}{10} = 3,7$; $\frac{45}{1000} = 0,045$; $\frac{8}{100} = 0,08$; $\frac{3}{1000} = 0,003$; $\frac{175}{100} = 1,75$

3. $1,718$ $324,7$ $25,89$ $0,319$ 2726 $1327,9$ $800,836$

4. 9 decimi 0,9 7 centesimi 0,07 49 millesimi 0,049
 16 decimi 1,6 45 centesimi 0,45 135 millesimi 0,135
 138 decimi 13,8 283 centesimi 2,83 7 unità e 7 millesimi 7,007
 7 unità e 7 decimi 7,7 7 unità e 7 centesimi 7,07 7 unità e 77 millesimi 7,077

5. u → unità d → decimi c → centesimi m → millesimi
 1 u = 10 d = 100 c = 1000 m

7 u = 70 d = 700 c = 7000 m

3,2 u = 32 d = 320 c = 3200 m

8,65 u = 86,5 d = 865 c = 8650 m

1,009 u = 10,09 d = 100,9 c = 1009 m

6. $7,2 < 7,7$ $2,298 > 2,297$ $7,6 = 7,600$ $8,09 < 9,08$ $52,3 > 52,299$
 $8,08 < 8,8$ $3,21 = 3,210$ $13,523 < 13,532$ $4,279 < 4,3$ $48,5 > 4,85$

7. ~~0,308~~ ~~1,280~~ ~~35,070~~ ~~4,200~~ ~~4,0200~~ ~~0,37,000~~ 0,3703

8. D - C - A - E - B
 E - C - A - D - B
 D - C - F - B - A - E

9. $32 + 32 + 32 + 0,08 + 0,08 + 0,08 = 32,08 \times 3 = 96,24$
 $207 + 207 + 0,8 + 0,8 + 0,8 + 207 = 207,8 \times 3 = 623,4$
 $0,06 + 0,06 + 0,06 + 0,06 + 0,4 + 0,4 + 0,4 + 0,4 = 0,46 \times 4 = 1,84$
 $3 + 0,5 + 0,07 + 3 + 0,5 + 0,07 = 3,57 \times 2 = 7,14$

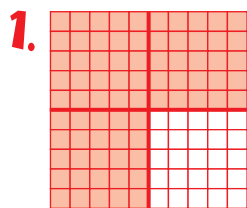

$$\frac{3}{4} = \frac{75}{100} = 75\%$$

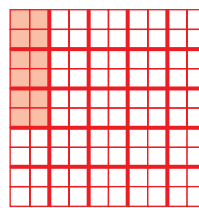

$$\frac{3}{25} = \frac{12}{100} = 12\%$$

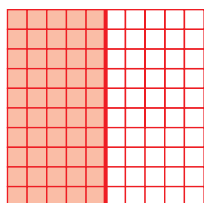

$$\frac{1}{2} = \frac{50}{100} = 50\%$$

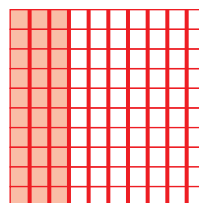

$$\frac{3}{10} = \frac{30}{100} = 30\%$$

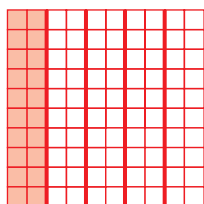

$$\frac{1}{5} = \frac{20}{100} = 20\%$$

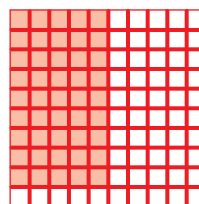

$$\frac{9}{20} = \frac{45}{100} = 45\%$$

2.

$\frac{7}{50} = \frac{14}{100} = 14\%$	$\frac{9}{25} = \frac{36}{100} = 36\%$	$\frac{13}{20} = \frac{65}{100} = 65\%$	$\frac{5}{10} = \frac{50}{100} = 50\%$	$\frac{3}{5} = \frac{60}{100} = 60\%$
$\frac{16}{25} = \frac{64}{100} = 64\%$	$\frac{80}{200} = \frac{40}{100} = 40\%$	$\frac{92}{200} = \frac{46}{100} = 46\%$	$\frac{360}{400} = \frac{90}{100} = 90\%$	
$\frac{384}{400} = \frac{96}{100} = 96\%$	$\frac{90}{300} = \frac{30}{100} = 30\%$	$\frac{126}{300} = \frac{42}{100} = 42\%$	$\frac{200}{500} = \frac{40}{100} = 40\%$	
$\frac{320}{500} = \frac{64}{100} = 64\%$	$\frac{8}{25} = \frac{32}{100} = 32\%$	$\frac{12}{20} = \frac{60}{100} = 60\%$	$\frac{49}{50} = \frac{98}{100} = 98\%$	

3. Vedere risultati dell'esercizio 2.

4. È dell'85% $\frac{17}{20} = \frac{85}{100}$ $17 : 20 = 0,85$

5. Maschi 12 ($40 - 28 = 12$) $\frac{12}{40} = \frac{3}{10} = \frac{30}{100} = 30\%$

6. 1 875 1 245 82 000 308
2 624 1 728 156 000 3 397

7. La percentuale della parte non colorata è 36%.

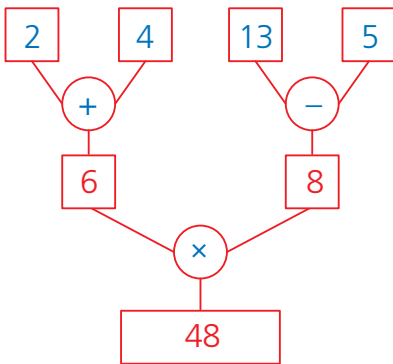
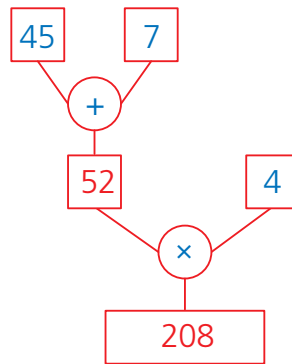
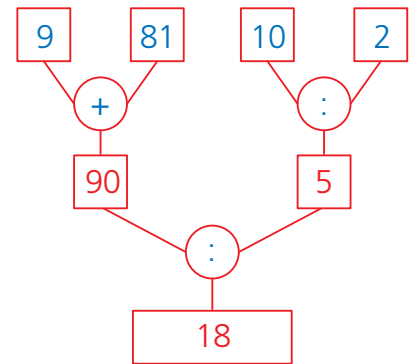
1. a

b

c $(9 + 81) : (10 : 2) =$

2. a

$$38 - (20 + 6) = 12$$

$$(38 - 20) + 6 = 24$$

$$(25 + 11) \times 5 = 180$$

$$25 + (11 \times 5) = 80$$

$$(56 - 4) : 13 = 4$$

$$79 - (52 : 26) = 77$$

b

$$(32 + 10) \times (32 - 10) = 924$$

$$32 + (10 \times 32) - 10 = 342$$

$$(75 : 3) \times (5 - 5) = 0$$

$$75 : (3 \times 5) - 5 = 0$$

$$(96 : 4) \times (6 - 4) = 48$$

$$96 : (4 \times 6) - 4 = 0$$

c

$$[500 - (200 : 2)] \times 3 = 1\,200$$

$$500 - [(200 : 2) \times 3] = 200$$

$$[(500 - 200) : 2] \times 3 = 450$$

$$100 + [(75 - 25) : 5] = 110$$

$$[(100 + 75) - 25] : 5 = 30$$

$$100 + [75 - (25 : 5)] = 170$$

3.

$$3 + 2$$

$$4 \times (3 + 2) = 20$$

3.

$$3$$

$$(5 \times 3) + 2 = 17$$

3.

$$6 + 3$$

$$(6 + 3) \times 3 = 27$$

3.

$$5$$

$$5 + (7 \times 3) = 26$$

4. a $(7 + 5) \times 2 = 24$ $7 + (5 \times 2) = 17$ **b** $(6 \times 3) + 5 = 23$ $6 \times (3 + 5) = 48$
c $(8 + 2 + 3) \times 4 = 52$ $(8 + 2) \times (3 + 4) = 70$ **d** $2 \times (6 + 4 + 5) = 30$ $(2 \times 6) + (4 \times 5) = 32$

5. a $(35 \times 2) + 40 = 110$ pannolini

b $(6 \times 5) + (3 \times 10) + (4 \times 20) + (15 \times 2) = 170$ euro

c $(12 + 6) \times 20 = 360$ oppure $(12 \times 20) + (6 \times 20) = 240 + 120 = 360$ raccoglitori

d $78 - (18 \times 3) = 24$ figurine

- La capacità di una lattina di aranciata è di $0,33 \text{ l}$
 - La distanza tra Milano e Venezia è di 250 km
 - Il passo di Chiara è lungo 55 cm
 - Il peso della mamma è di 63 kg
 - Il serbatoio di benzina di un'auto contiene 6 dal
 - Il peso della medaglietta d'oro di Alice è di 5 g

- | | | |
|--------------------|---------------------|---------------------|
| 18 dam | $33,1 \text{ dal}$ | 37 dag |
| $3,8 \text{ dam}$ | $5,17 \text{ l}$ | $2\,351 \text{ mg}$ |
| $2\,315 \text{ m}$ | 418 l | $13,5 \text{ g}$ |
| $47,18 \text{ hm}$ | 138 cl | $8,17 \text{ kg}$ |
| $5,12 \text{ m}$ | $7,18 \text{ dal}$ | $32,8 \text{ hg}$ |
| $3,8 \text{ km}$ | $2\,300 \text{ ml}$ | $2,13 \text{ dag}$ |

- | | | | | | |
|-------------------|------------------|-------------------|------------------|--------------------|------------------|
| 30 dal | 3 dal | 500 cm | 5 m | 700 cg | $0,7 \text{ g}$ |
| 33 dl | $3,3 \text{ l}$ | 5 cm | 50 mm | $0,07 \text{ dag}$ | 70 cg |
| $30,3 \text{ l}$ | $3,3 \text{ hl}$ | $5,5 \text{ dam}$ | 500 m | 7 g | 700 cg |
| 330 l | 303 dl | $0,5 \text{ m}$ | 50 cm | 7 dg | 7 g |
| $3,33 \text{ hl}$ | 333 l | 55 dm | 550 dm | 77 cg | 7 dag |
| $0,3 \text{ hl}$ | 3 hl | 5 hm | $5,5 \text{ m}$ | 70 g | $7,7 \text{ dg}$ |

- | | | | | |
|--|--|--|---|--|
| $3\,600 \text{ m}$ | 7 kg | $80\,000 \text{ ml}$ | 40 hg | $0,6 \text{ hl}$ |
| 360 dam
36 hm
$3,6 \text{ km}$
$36\,000 \text{ dm}$ | 70 hg
700 dag
$7\,000 \text{ g}$
$70\,000 \text{ dg}$ | 800 dl
$8\,000 \text{ cl}$
80 l
8 dal | 4 kg
$40\,000 \text{ dg}$
$4\,000 \text{ g}$
400 dag | 60 l
600 dl
6 dal
$6\,000 \text{ cl}$ |

- 5 dm $0,8 \text{ m}$ 750 cm $1\,800 \text{ cm}$ 8 m
 - 45 l $4,8 \text{ dal}$ 500 l $8,1 \text{ hl}$ $18,8 \text{ hl}$
 - $4,45 \text{ g}$ $7\,000 \text{ mg}$ $3\,000 \text{ dg}$ 62 dag 7 hg

- Il maglione pesa 450 g .
 - Ha usato 3 m di stoffa.

1. • Il tuo banco può misurare: 1 m^2 1 dam^2 1 dm^2
 • La lavagna può misurare: 10 m^2 1 dam^2 $2,80 \text{ m}^2$
 • Il tavolo di cucina può misurare: 90 m^2 $0,80 \text{ m}^2$ $1,20 \text{ m}^2$
 • Lo schermo del computer può misurare: 3 m^2 30 dm^2 500 cm^2

2.

$1 \text{ m}^2 \left\{ \begin{array}{l} 50 \text{ dm}^2 + 50 \text{ dm}^2 \\ 13 \text{ dm}^2 + 87 \text{ dm}^2 \\ 97 \text{ dm}^2 + 3 \text{ dm}^2 \\ 7\,000 \text{ cm}^2 + 3\,000 \text{ cm}^2 \\ 5\,500 \text{ cm}^2 + 4\,500 \text{ cm}^2 \end{array} \right.$	$1 \text{ dm}^2 \left\{ \begin{array}{l} 40 \text{ cm}^2 + 60 \text{ cm}^2 \\ 26 \text{ cm}^2 + 74 \text{ cm}^2 \\ 90 \text{ cm}^2 + 10 \text{ cm}^2 \\ 3\,000 \text{ mm}^2 + 7\,000 \text{ mm}^2 \\ 1\,800 \text{ mm}^2 + 8\,200 \text{ mm}^2 \end{array} \right.$	$1 \text{ cm}^2 \left\{ \begin{array}{l} 30 \text{ mm}^2 + 70 \text{ mm}^2 \\ 75 \text{ mm}^2 + 25 \text{ mm}^2 \\ 8 \text{ mm}^2 + 92 \text{ mm}^2 \\ 6 \text{ mm}^2 + 94 \text{ mm}^2 \\ 99 \text{ mm}^2 + 1 \text{ mm}^2 \end{array} \right.$
---	---	--

3.

$1 \text{ km}^2 \left\{ \begin{array}{l} 100 \text{ hm}^2 \\ 10\,000 \text{ dam}^2 \end{array} \right.$	$1 \text{ hm}^2 \left\{ \begin{array}{l} 100 \text{ dam}^2 \\ 10\,000 \text{ m}^2 \end{array} \right.$	$1 \text{ dam}^2 \left\{ \begin{array}{l} 100 \text{ m}^2 \\ 10\,000 \text{ dm}^2 \end{array} \right.$	$1 \text{ m}^2 \left\{ \begin{array}{l} 100 \text{ dm}^2 \\ 10\,000 \text{ cm}^2 \end{array} \right.$
$2 \text{ km}^2 = 200 \text{ hm}^2$	$8 \text{ hm}^2 = 800 \text{ dam}^2$	$2 \text{ dam}^2 = 200 \text{ m}^2$	$8 \text{ m}^2 = 800 \text{ dm}^2$
$7 \text{ km}^2 = 70\,000 \text{ dam}^2$	$9 \text{ hm}^2 = 90\,000 \text{ m}^2$	$900 \text{ m}^2 = 9 \text{ dam}^2$	$2 \text{ m}^2 = 20\,000 \text{ cm}^2$
$400 \text{ hm}^2 = 4 \text{ km}^2$	$600 \text{ dam}^2 = 6 \text{ hm}^2$	$7 \text{ dam}^2 = 70\,000 \text{ dm}^2$	$200 \text{ dm}^2 = 20\,000 \text{ cm}^2$
$80\,000 \text{ dam}^2 = 8 \text{ km}^2$	$70\,000 \text{ m}^2 = 7 \text{ hm}^2$	$40\,000 \text{ m}^2 = 400 \text{ dam}^2$	$70\,000 \text{ cm}^2 = 700 \text{ dm}^2$
$300 \text{ hm}^2 = 30\,000 \text{ dam}^2$	$90\,000 \text{ m}^2 = 900 \text{ dam}^2$	$700 \text{ m}^2 = 70\,000 \text{ dm}^2$	$90\,000 \text{ cm}^2 = 9 \text{ m}^2$
$50\,000 \text{ dam}^2 = 500 \text{ hm}^2$	$800 \text{ dam}^2 = 80\,000 \text{ m}^2$	$30\,000 \text{ dm}^2 = 300 \text{ m}^2$	$40\,000 \text{ cm}^2 = 4 \text{ m}^2$

4. 14 dm^2 71 cm^2 ; 4 hm^2 85 dam^2 39 m^2 ; 2 m^2 43 dm^2 ; 4 m^2 83 dm^2
 2 dm^2 83 cm^2 ; 0 km^2 67 hm^2 40 dam^2 ; 4 dam^2 35 m^2 ; 28 dam^2 11 m^2
 1 hm^2 26 dam^2 70 m^2 ; 26 dam^2 73 m^2 ; 2 m^2 94 dm^2 50 cm^2 ; 4 km^2 57 hm^2 30 dam^2

5. Per una migliore leggibilità sono stati utilizzati i colori anziché le frecce.

$0,01 \text{ dam}^2$	100 dm^2	102 dm^2	$10\,050 \text{ cm}^2$	98 dm^2	200 dm^2
Maggiori di 1 m^2		Uguali a 1 m^2	Minori di 1 m^2		
$7\,200 \text{ cm}^2$	$0,09 \text{ dam}^2$	95 dm^2	$9\,000 \text{ cm}^2$	$9\,999 \text{ cm}^2$	$10\,000 \text{ cm}^2$

6. **a** Dipende dal numero di pagine.
b Sono avanzati 90 dm^2 .

1. LUCA
 20 monete da 20 centesimi \longrightarrow 400 cent.
 15 monete da 10 centesimi \longrightarrow 150 cent.
 15 monete da 50 centesimi \longrightarrow 750 cent.
 Totale \longrightarrow 1 300 cent.
 13 euro

MANUEL
 10 monete da 2 centesimi \longrightarrow 20 cent.
 12 monete da 5 centesimi \longrightarrow 60 cent.
 13 monete da 10 centesimi \longrightarrow 130 cent.
 10 monete da 20 centesimi \longrightarrow 200 cent.
 Totale \longrightarrow 410 cent.
 4,10 euro

LIA
 15 monete da 20 centesimi \longrightarrow 300 cent.
 10 monete da 5 centesimi \longrightarrow 50 cent.
 20 monete da 50 centesimi \longrightarrow 1 000 cent.
 Totale \longrightarrow 1 350 cent.
 13,50 euro

NYLA
 20 monete da 2 centesimi \longrightarrow 40 cent.
 10 monete da 5 centesimi \longrightarrow 50 cent.
 15 monete da 10 centesimi \longrightarrow 150 cent.
 8 monete da 50 centesimi \longrightarrow 400 cent.
 Totale \longrightarrow 640 cent.
6,4 euro

2. Esercizio da risolvere sul quaderno a cura dell'alunno.

3.

2 €	1,50 € + 0,50 €
	1,20 € + 0,80 €
	1,25 € + 0,70 €
	1,08 € + 0,92 €
	0,90 € + 1,10 €

5 €	2,10 € + 2,90 €
	3,90 € + 1,10 €
	2,05 € + 2,95 €
	1,32 € + 3,68 €
	4,15 € + 0,85 €

10 €	5,20 € + 4,80 €
	3,50 € + 6,50 €
	1,40 € + 8,60 €
	6,50 € + 3,50 €
	8,10 € + 1,90 €

4. Merce	Costo	Pago con	Resto	Merce	Costo	Pago con	Resto
1 kg mele	1,94 €	2 €	0,06 €	CD musicale	19,50 €	20 €	0,50 €
Scheda telefonica	8 €	10 €	2 €	Libro	13,40 €	15 €	1,60 €
Biglietto cinema	7,50 €	10 €	2,50 €	Lattina aranciata	0,93 €	1 €	0,07 €
Tazzina di caffè	0,85 €	1 €	0,15 €	Zainetto scuola	38,90 €	50 €	11,10 €
Televisione	485 €	500 €	15 €	Maglione	25,80 €	50 €	24,20 €

5.

12,416 = 12,42	20,596 = 20,60	37,413 = 37,41	200,354 = 200,35
18,021 = 18,02	35,795 = 35,80	49,589 = 49,59	199,999 = 200
74,033 = 74,03	47,891 = 47,89	76,124 = 76,12	3,732 = 3,73
8,755 = 8,76	59,997 = 60	137,007 = 137,01	14,799 = 14,80

1.

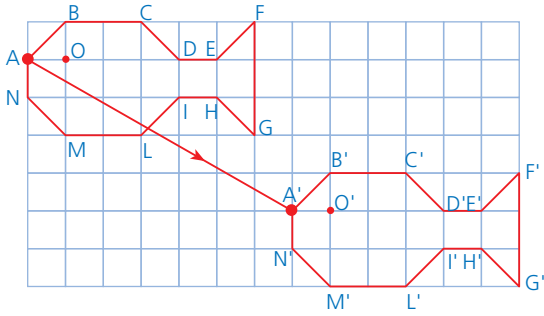

- AA' = 4 cm
- BB' = 4 cm
- CC' = 4 cm
- DD' = 4 cm
- EE' = 4 cm
- FF' = 4 cm
- GG' = 4 cm
- HH' = 4 cm
- II' = 4 cm
- LL' = 4 cm
- MM' = 4 cm
- NN' = 4 cm
- OO' = 4 cm
- i segmenti sono congruenti

2.

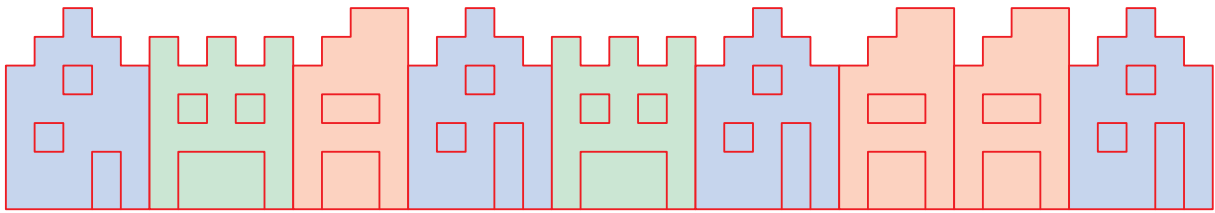

3.

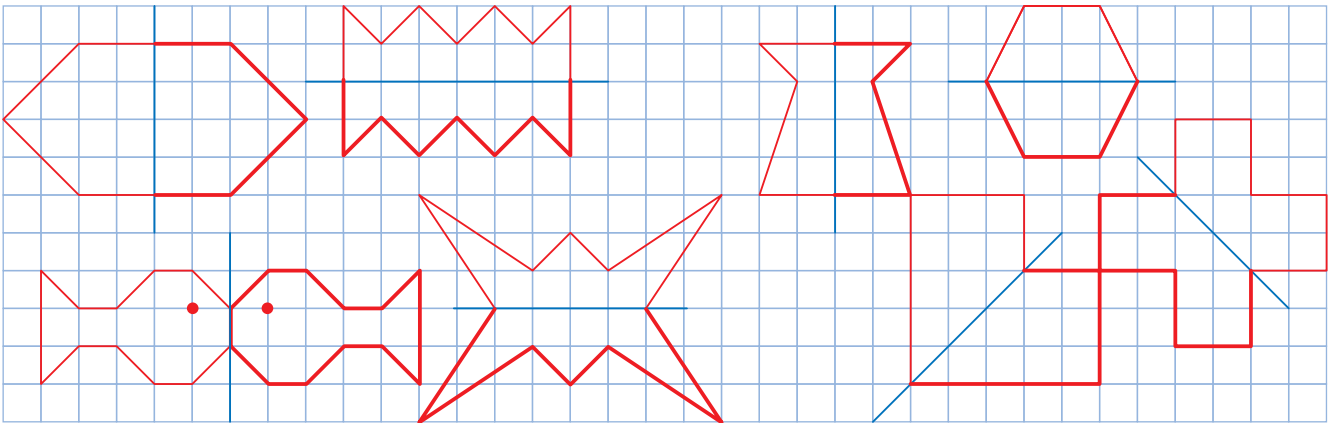

4.

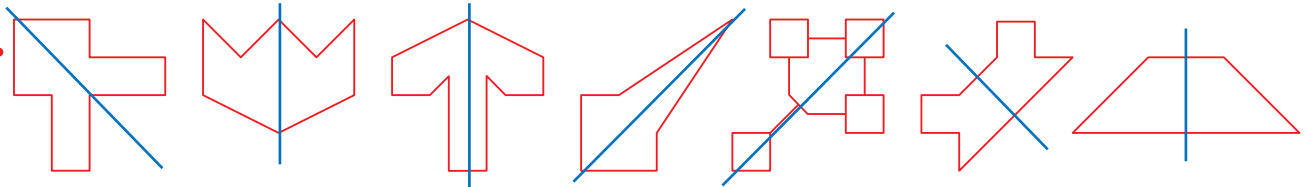

5.

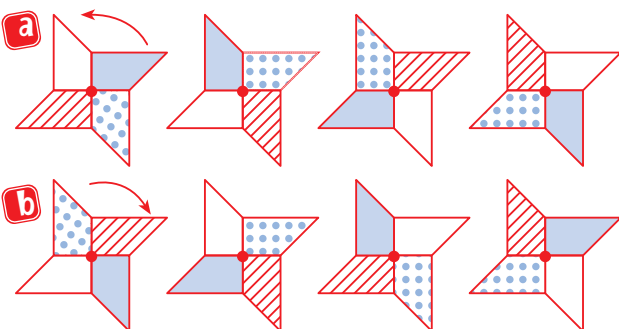

6. Esercizio da risolvere sul quaderno a cura dell'alunno.

1.

Poligoni	Triangolo equilatero	Quadrato	Pentagono	Esagono	Ottagono	Decagono	Dodecagono
N. lati	3	4	5	6	8	10	12
N. angoli	3	4	5	6	8	10	12

2.

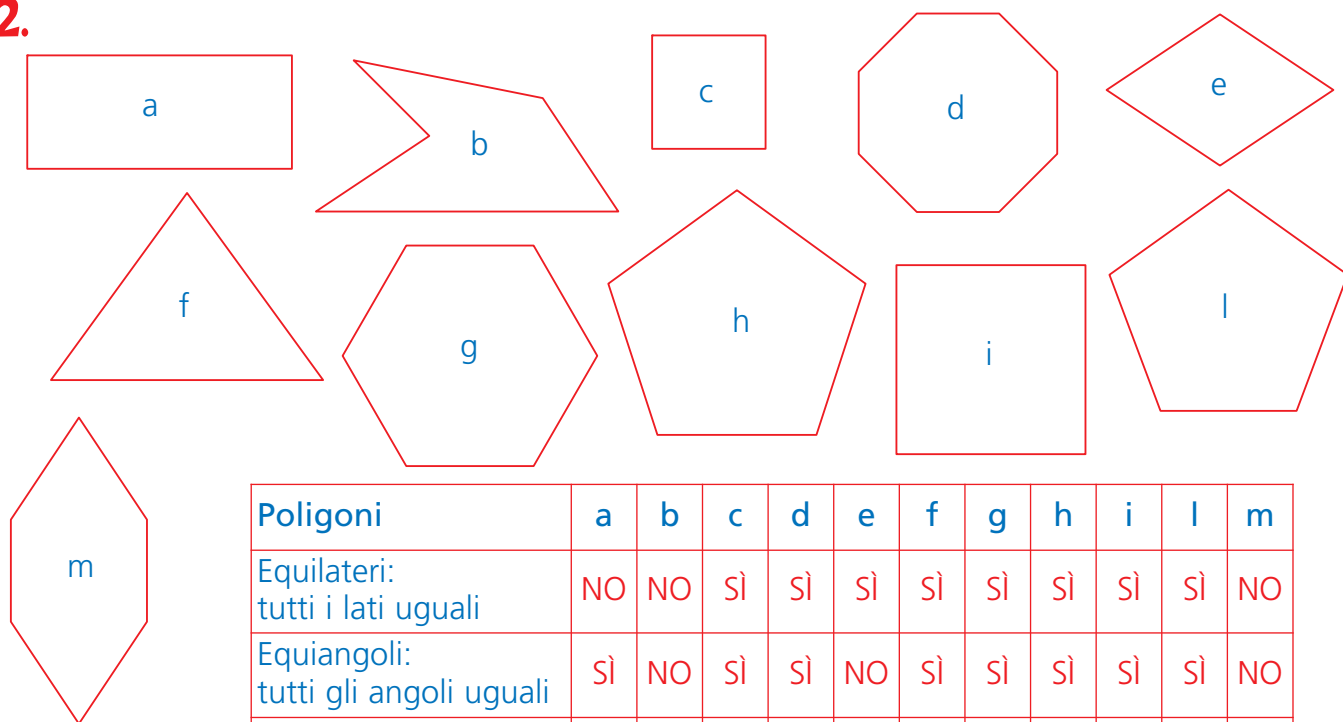

Poligoni	a	b	c	d	e	f	g	h	i	l	m
Equilateri: tutti i lati uguali	NO	NO	SÌ	SÌ	SÌ	SÌ	SÌ	SÌ	SÌ	SÌ	NO
Equiangoli: tutti gli angoli uguali	SÌ	NO	SÌ	SÌ	NO	SÌ	SÌ	SÌ	SÌ	SÌ	NO
Regolari: sia equilateri che equiangoli	NO	NO	SÌ	SÌ	NO	SÌ	SÌ	SÌ	SÌ	SÌ	NO

3.

Quali poligoni ci sono nell'intersezione?

4. Esercizio da risolvere sul quaderno a cura dell'alunno.

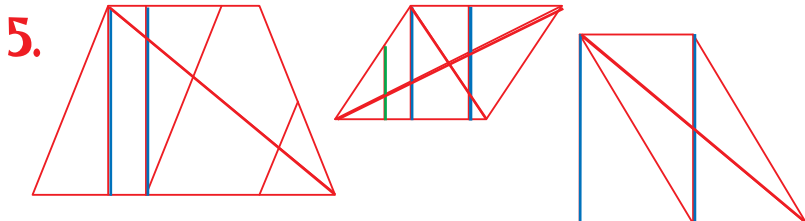

5.

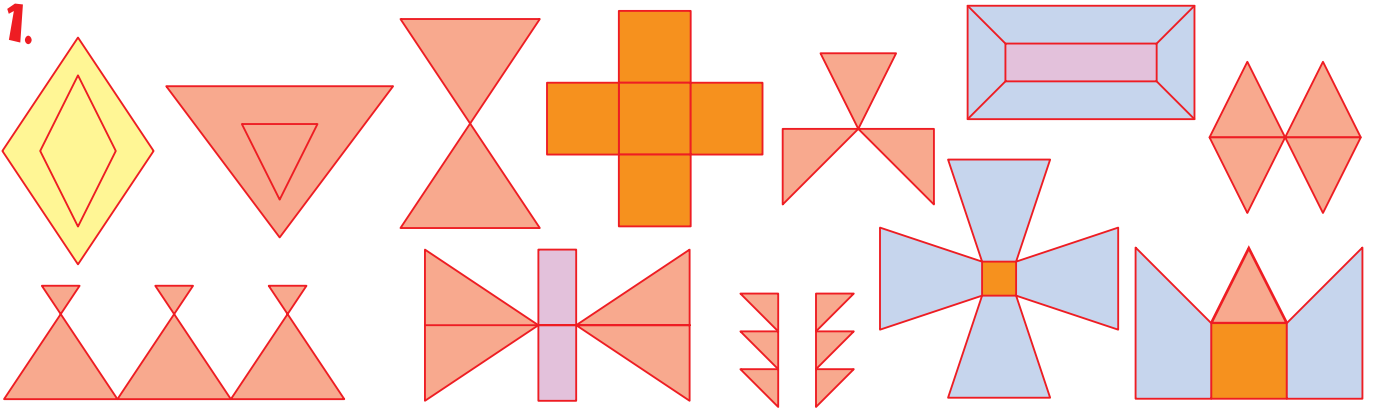

2.

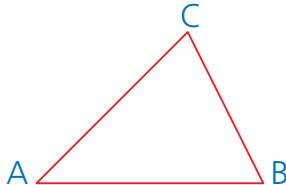
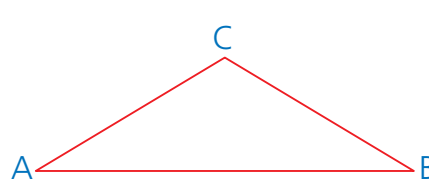
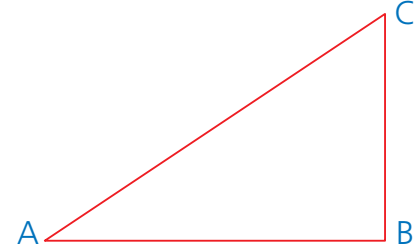
 <p>$\overline{AB} = 3 \text{ cm}$ $\overline{BC} = 2,2 \text{ cm}$ $\overline{CA} = 2,8 \text{ cm}$</p> <ul style="list-style-type: none"> • Il triangolo è scaleno perché tutti i lati sono diversi $\hat{A} = 46^\circ$ $\hat{B} = 62^\circ$ $\hat{C} = 72^\circ$ • Il triangolo è acutangolo perché gli angoli sono tutti acuti 	 <p>$\overline{AB} = 5 \text{ cm}$ $\overline{BC} = 2,9 \text{ cm}$ $\overline{CA} = 2,9 \text{ cm}$</p> <ul style="list-style-type: none"> • Il triangolo è isoscele perché due lati sono uguali $\hat{A} = 30^\circ$ $\hat{B} = 30^\circ$ $\hat{C} = 120^\circ$ • Il triangolo è ottusangolo perché un angolo è ottuso 	 <p>$\overline{AB} = 4,5 \text{ cm}$ $\overline{BC} = 3 \text{ cm}$ $\overline{CA} = 5,4 \text{ cm}$</p> <ul style="list-style-type: none"> • Il triangolo è scaleno perché i lati sono tutti diversi $\hat{A} = 35^\circ$ $\hat{B} = 90^\circ$ $\hat{C} = 55^\circ$ • Il triangolo è rettangolo perché un angolo è retto
---	---	---

3.

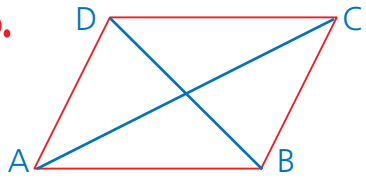
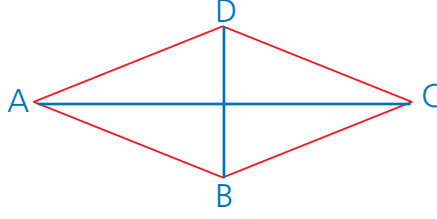
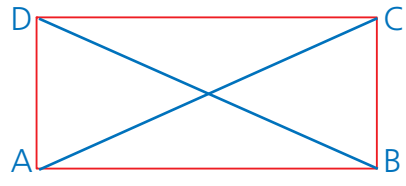
 <p>$\overline{AB} = 3 \text{ cm}$ $\overline{BC} = 2,2 \text{ cm}$ $\overline{CD} = 3 \text{ cm}$ $\overline{DA} = 2,2 \text{ cm}$ $\hat{A} = \dots$ $\hat{B} = \dots$ $\hat{C} = \dots$ $\hat{D} = \dots$</p> <ul style="list-style-type: none"> • Questo quadrilatero è un parallelogramma • I lati sono paralleli e uguali a 2 a 2. • Gli angoli opposti sono uguali: 2 acuti e 2 ottusi • $\overline{AC} = 4,4 \text{ cm}$; $\overline{BD} = 2,8 \text{ cm}$. 	 <p>$\overline{AB} = 2,7 \text{ cm}$ $\overline{BC} = 2,7 \text{ cm}$ $\overline{CD} = 2,7 \text{ cm}$ $\overline{DA} = 2,7 \text{ cm}$ $\hat{A} = \dots$ $\hat{B} = \dots$ $\hat{C} = \dots$ $\hat{D} = \dots$</p> <ul style="list-style-type: none"> • Questo parallelogramma è un rombo • I lati sono tutti uguali • Gli angoli opposti sono uguali: 2 acuti e 2 ottusi • $\overline{AC} = 5 \text{ cm}$; $\overline{BD} = 2 \text{ cm}$. 	 <p>$\overline{AB} = 4,5 \text{ cm}$ $\overline{BC} = 2 \text{ cm}$ $\overline{CD} = 4,5 \text{ cm}$ $\overline{DA} = 2 \text{ cm}$ $\hat{A} = 90^\circ$ $\hat{B} = 90^\circ$ $\hat{C} = 90^\circ$ $\hat{D} = 90^\circ$</p> <ul style="list-style-type: none"> • Questo parallelogramma è un rettangolo • I lati sono paralleli e uguali a 2 a 2. • Gli angoli sono tutti uguali e retti • $\overline{AC} = \overline{BD} = 5 \text{ cm}$.
---	--	--

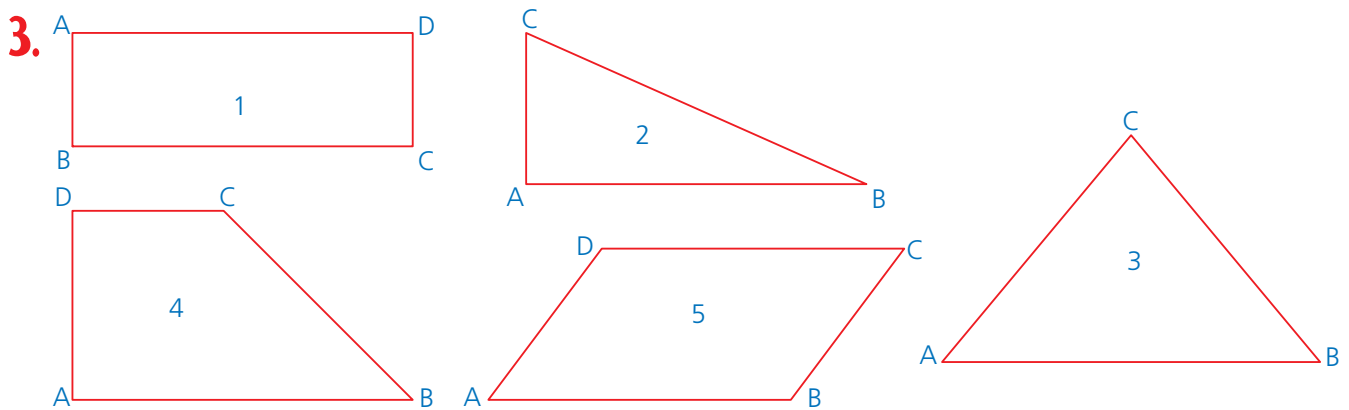
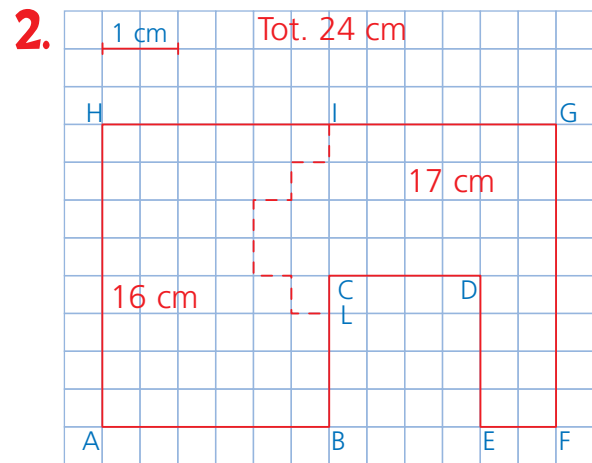
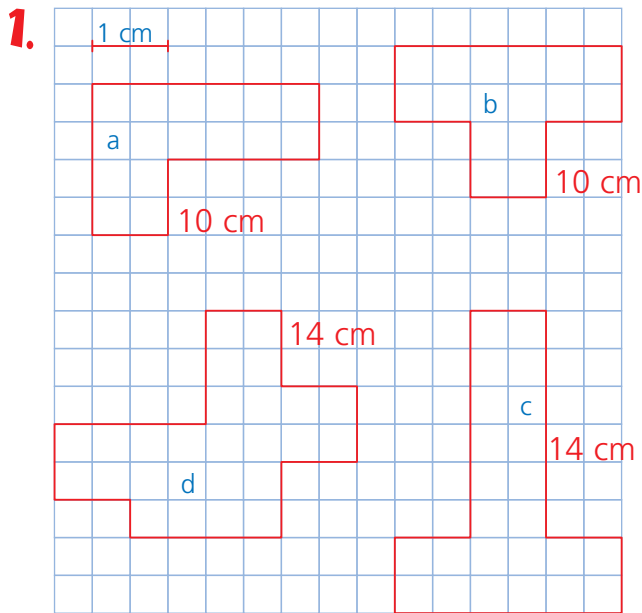

①	$\overline{AB} = 1,5 \text{ cm}$ $\overline{BC} = 4,5 \text{ cm}$ $\overline{CD} = 1,5 \text{ cm}$ $\overline{DA} = 4,5 \text{ cm}$	Perimetro 12 cm
②	$\overline{AB} = 4,5 \text{ cm}$ $\overline{BC} = 4,9 \text{ cm}$ $\overline{CA} = 2 \text{ cm}$	Perimetro 11,4 cm
③	$\overline{AB} = 5 \text{ cm}$ $\overline{BC} = 3,9 \text{ cm}$ $\overline{CA} = 3,9 \text{ cm}$	Perimetro 12,8 cm
④	$\overline{AB} = 4,5 \text{ cm}$ $\overline{BC} = 3,5 \text{ cm}$ $\overline{CD} = 2 \text{ cm}$ $\overline{DA} = 2,5 \text{ cm}$	Perimetro 12,5 cm
⑤	$\overline{AB} = 4 \text{ cm}$ $\overline{BC} = 2,5 \text{ cm}$ $\overline{CD} = 4 \text{ cm}$ $\overline{DA} = 2,5 \text{ cm}$	Perimetro 13 cm

4. Esercizio da svolgersi a cura dell'alunno.

- a** Unità di misura da scegliere: cm.
- b** Unità di misura da scegliere: m.
- c** Unità di misura da scegliere: hm.

1.

Rettangolo	Base mm	Altezza mm	Area mm ²
a	10	20	200
b	35	20	700
c	10	35	350

2.

Quadrato	Lato mm	Area mm ²
a	35	1 225
b	15	225
c	20	400

3.

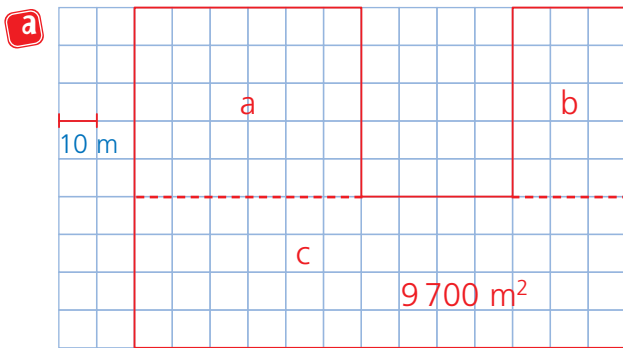

$$\begin{array}{r}
 \text{a) } m^2 (60 \times 50) = m^2 \quad 3000 + \\
 \text{b) } m^2 (30 \times 50) = m^2 \quad 1500 + \\
 \text{c) } m^2 (130 \times 40) = m^2 \quad 5200 + \\
 \hline
 \text{Totale} \quad \quad \quad 9700 m^2
 \end{array}$$

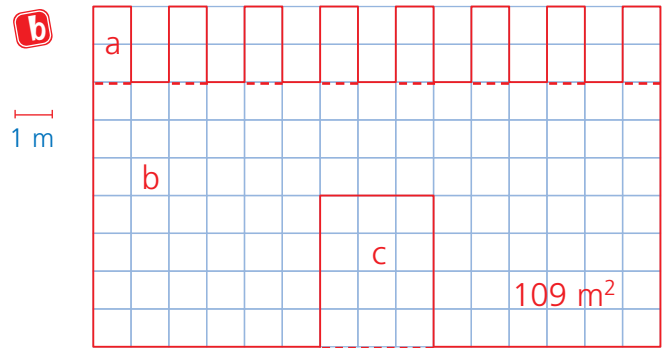

$$\begin{array}{r}
 \text{a) } m^2 (1 \times 2) \times 8 = m^2 \quad 16 + \\
 \text{b) } m^2 (15 \times 7) = m^2 \quad 105 + \\
 \hline
 121 m^2 - \\
 \text{c) } m^2 (3 \times 4) = m^2 \quad 12 m^2 \\
 \hline
 \text{Area} \quad \quad \quad 109 m^2
 \end{array}$$

4.

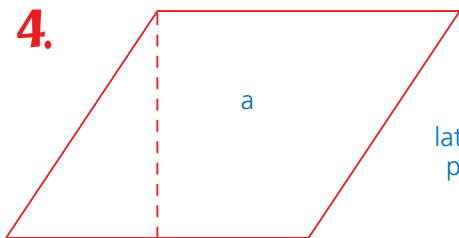

base = 4 cm
 altezza = 3 cm
 lato obliquo = 3,6 cm
 perimetro = 15,2 cm
 area = 12 cm²

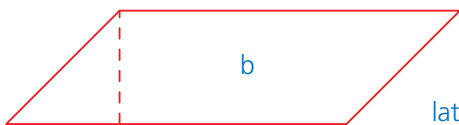

base = 45 mm
 altezza = 15 mm
 lato obliquo = 21 mm
 perimetro = 132 mm
 area = 675 mm²

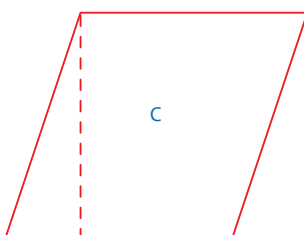

base = 3 cm
 altezza = 3 cm
 lato obliquo = 3,2 cm
 perimetro = 12,4 cm
 area = 9 cm²

5. a) 200 quadrati.

b) 300 piastrelle.

c) (1) Verde
 (2) Uguali

1.

Rombo	Lato cm	D cm	d cm	Perimetro cm	Area cm ²
a	8,6	14	10	34,4	70
b	8,5	15	8	34	60
c	16,2	30	12	64,8	180
d	10,4	20	9	41,6	90
e	14,4	27	10	57,6	135

2.

Trapezio	B cm	b cm	l ₁ cm	l ₂ cm	h cm	Perimetro cm	Area cm ²
a	8	2	5	5	4	20	20
b	9,9	4,6	5	4,1	3	23,6	21,75
c	8	3	6,5	6,5	6	24	33
d	6	2	5	–	3	16	12
e	6	3	5	–	4	18	18

3.

Triangolo	b mm	l ₁ mm	l ₂ mm	h mm	Perimetro mm	Area mm ²
a	39	50	41	40	130	780
b	12	13	–	5	30	30
c	40	50	–	30	120	600
d	40	40	40	34,6	120	692
e	60	85,4	85,4	80	230,8	2 400

4. **a** Potenzialmente entrambe.
 Area aquilone cm² [(24 × 18) : 2] = 216 cm²
 Area blu cm² 250
 Area gialla cm² 320

b a m² [(89 + 180) × 60 : 2] = 8 070 m² +
 b m² (180 × 50) = 9 000 m² =

Totale 17 070 m²

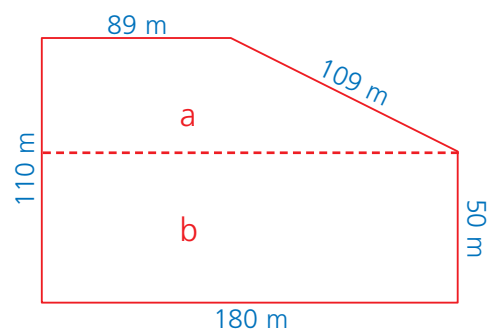

- c** Area triangolo = (20 × 10) : 2 = 100 cm²
 Area rettangolo = (20 × 10) = 200 cm²
 Da ogni rettangolo si ottengono 2 bandierine.
 Si devono usare 25 rettangoli.

1.

Poligono regolare	Lato cm	Apotema (arrotondato) cm	Perimetro cm	Area cm ²
Pentagono	4	2,8	20	28
Esagono	4	3,5	24	42
Ottagono	4	4,8	32	76,8
Pentagono	6	4,1	30	61,5
Esagono	6	5,2	36	93,6
Ottagono	6	7,2	48	172,8

2. 168 cm²

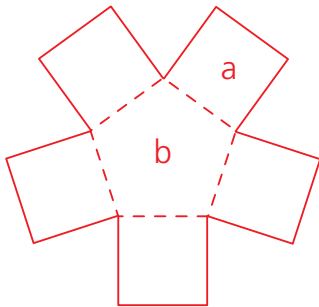

3. 173,808 cm²

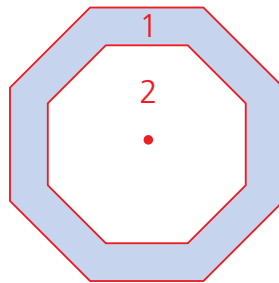

4. 374,112 cm²

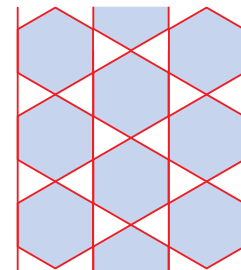

2) a cm² (5 × 5) = 20 cm² × 5 = 125 cm²
 b cm² [(5 × 5) × (5 × 0,688) : 2] = 43 cm²

 Totale 168 cm²

3) ottagono 1 cm² [(10 × 8) (10 × 1,207) : 2] = 482,8 cm²
 ottagono 2 cm² [(8 × 8) × (8 × 1,207) : 2] = 308,992 cm²

 Area 173,808 cm²

4) cm² [(12 × 6) × (12 × 0,866) : 2] = 374,112 cm²

5.

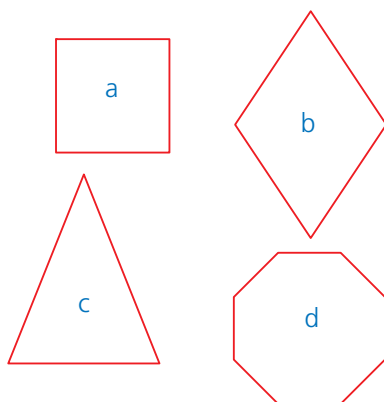

f b × h
c (b × h) : 2
a l × l
e (B + b) × h : 2
g b × h
b (D × d) : 2
d (p × a) : 2

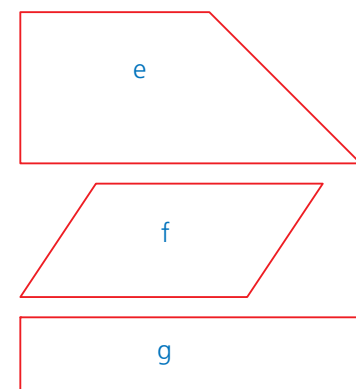

6. a La superficie del pavimento è di 228,624 m²;

b L'aiuola di Matteo m² [(2 × 6) × (2 × 0,866) : 2] = 10,392 m²
 L'aiuola di Emma m² [(2,2 × 5) × (2 × 0,688) : 2] = 7,568 m²

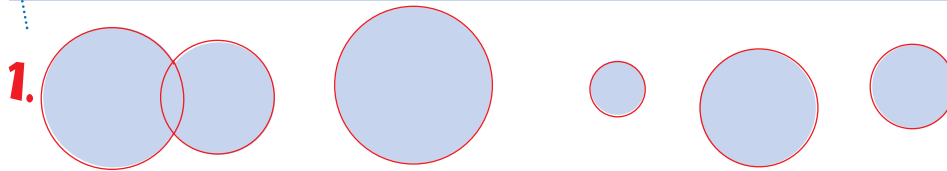

2. **a** centro **b** cerchio **c** arco **d** raggio **e** corona circolare
f corda **g** circonferenza **h** settore circolare

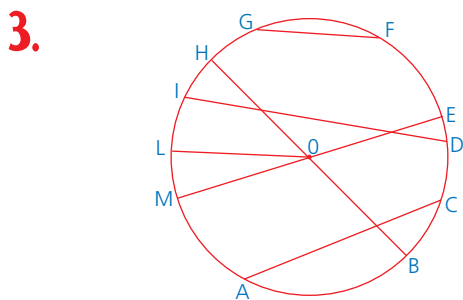

Raggi	Diametri	Corde	Archi
OH OE OB	HB ME	GF ID AC	AB BC CD
OM OL	— —	— — —	DE EF FG
— —			GH HI IL
			LM MA

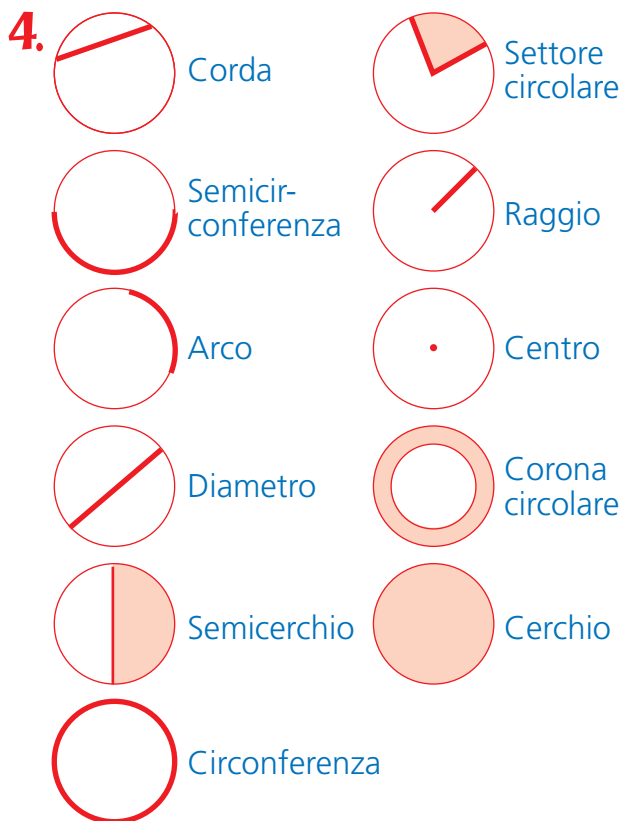

5. • La **circonferenza** è la linea curva che delimita il **cerchio**
 • Il **raggio** è il segmento che unisce il **centro** alla **circonferenza**
 • La **corda** è un segmento che unisce due punti della **circonferenza**
 • Il **diametro** è la **corda** più lunga che passa per il **centro**
 • Un **diametro** è uguale a **due raggi**
 • Un **raggio** è uguale a **mezzo diametro**
 • L'**arco** è una **parte della circonferenza** delimitata da due **punti**
 • Il **cerchio** è la **parte di spazio** delimitata da una **circonferenza**
 • Il **settor circolare** è una parte del **cerchio** compresa tra due **raggi** e un **arco**
 • La **corona circolare** è la parte di **cerchio** compresa tra due **circonferenze** che hanno lo stesso **centro**
 • Due o più **circonferenze** si dicono **concentriche** quando hanno lo stesso **centro**, ma **raggi diversi**.

6. • Un punto sulla circonferenza la divide in due cerchi. **F**
 • Il cerchio ha infiniti raggi. **V**
 • Il cerchio ha due diametri. **F**
 • Il diametro è il doppio del raggio. **V**
 • Ogni corda è un diametro. **F**
 • Le due circonferenze della corona circolare hanno centri diversi. **F**

1. a	Raggio	Diametro	b	Diametro	Circonferenza	c	Raggio	Circonferenza
	12,4 cm	24,8 cm		1,8 m	5,652 m		0,6 m	3,768 m
	3,3 dm	6,6 dm		4,2 cm	13,188 cm		8,3 dm	52,124 dm
	1,24 dm	2,48 dm		4 cm	12,56 cm		25 m	157 m
	1,7 m	3,4 m		1 m	3,14 m		14,3 cm	89,804 m
	0,6 dm	1,2 dm		42,8 dm	134,392 dm		5 cm	31,4 cm

d	Raggio cm	Diametro cm	Circonferenza cm	Area cm ²
	3	6	18,84	28,26
	6	12	37,68	113,04
	8	16	50,24	200,96
	14	28	87,92	615,44
	22	44	138,16	1 519,76
	25	50	157	1 962,5
	30	60	188,4	2 826

2. a) $P = m [(3 \times 6,28) : 2 + 2 + 2 + 6] = 19,42 \text{ m}$
 $A = m^2 [(3 \times 3 \times 3,14) : 2 + 2 \times 6] = 26,13 \text{ m}^2$
 b) $P = m [(3 \times 6,28) + 3 + 3] = 24,84 \text{ m}$
 $A = m^2 \{[(3 \times 3 \times 3,14) : 2] + [(3 \times 6) - (3 \times 3 \times 3,14) : 2]\} = 18 \text{ m}^2$
 c) $P = m \{[(6 \times 6,28) : 2] + [(2 \times 6,28) : 2 \times 3]\} = 37,68 \text{ m}$
 $A = m^2 [(6 \times 6 \times 3,14) : 2] + (2 \times 2 \times 3,14) = 69,08 \text{ m}^2$

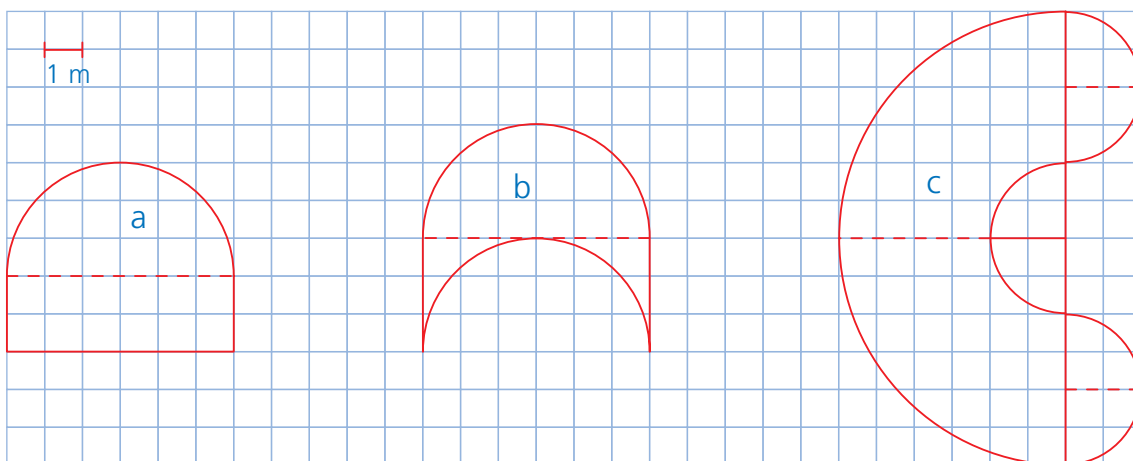

3. a) Circ. $1\,099 \text{ m} \times 30 = 32\,970 \text{ m} = 32,97 \text{ km}$
 b) Circ. $10,048 \text{ m} \times 2,40 = 24,12 \text{ €}$ arrotondato per eccesso
 c) Rosso: Circ. = 75,36 cm $A = 452,16 \text{ cm}^2$ Corona = 138,16 cm²
 Giallo: Circ. = 62,8 cm $A = 314 \text{ cm}^2$ Corona = 113,04 cm²
 Blu: Circ. = 50,24 cm $A = 200,96 \text{ cm}^2$ Corona = 87,92 cm²
 Verde: Circ. = 37,68 cm $A = 113,04 \text{ cm}^2$ Corona = 62,8 cm²
 Arancione: Circ. = 25,12 cm $A = 50,24 \text{ cm}^2$
 d) Circ. = 188,4 cm Giri = 1 062 giri (arrotondato)

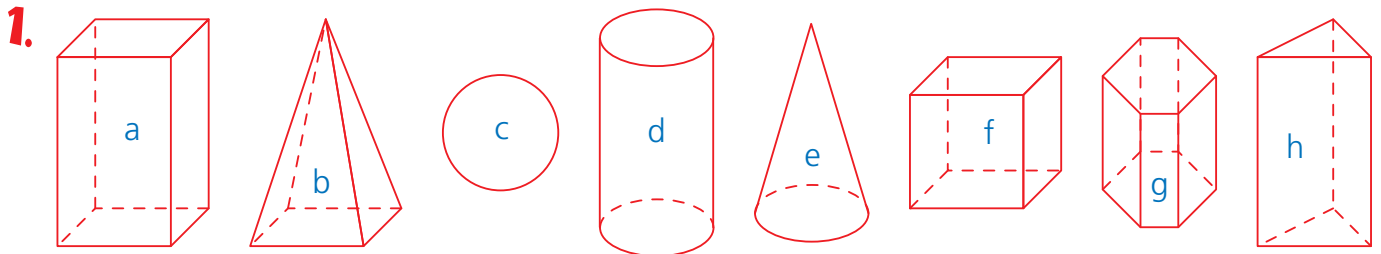

a) parallelepipedo: SÌ b) piramide: SÌ c) sfera: NO d) cilindro: NO e) cono: NO f) cubo: SÌ
g) prisma a base esagonale: SÌ h) prisma a base triangolare: SÌ

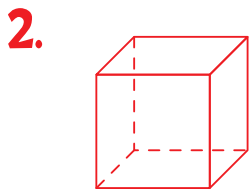

nome **Cubo**
numero facce **6**
numero vertici **8**
numero spigoli **12**

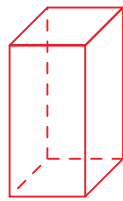

nome **Parallelepipedo**
numero facce **6**
numero vertici **8**
numero spigoli **12**

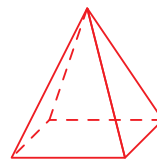

nome **Piramide**
numero facce **5**
numero vertici **5**
numero spigoli **8**

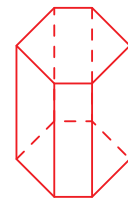

nome **Prisma**
numero facce **8**
numero vertici **12**
numero spigoli **18**

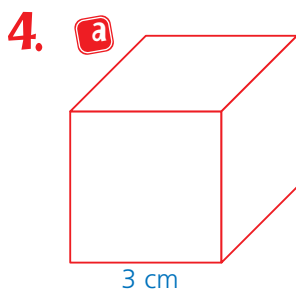
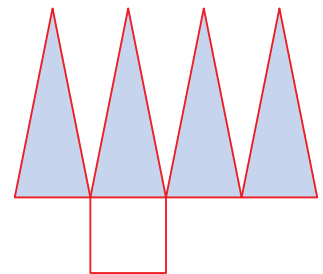
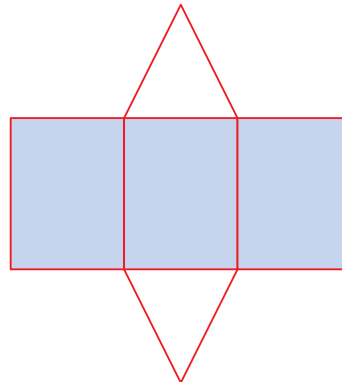
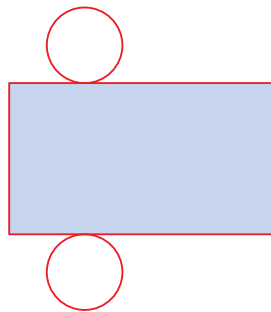
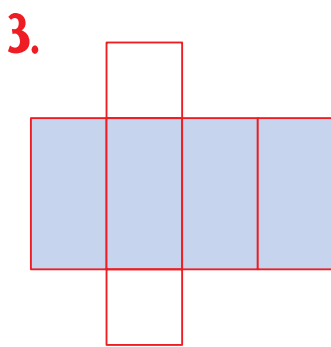

Area di una faccia **9 cm^2**
Area laterale **36 cm^2**
Area totale **54 cm^2**

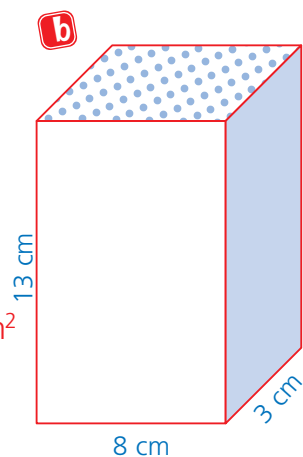

Area rett. **104 cm^2**
Area rett. **39 cm^2**
Area rett. **24 cm^2**
Area laterale **286 cm^2**
Area totale **334 cm^2**

- 5.**
- Il prisma è un poliedro. **V**
 - Il cilindro è un poliedro. **F**
 - Una sfera è un non poliedro. **V**
 - Il cubo è un parallelepipedo. **V**
 - I poliedri hanno gli spigoli. **V**

1. Si possono tracciare 2 frecce o 1 freccia con due punte.

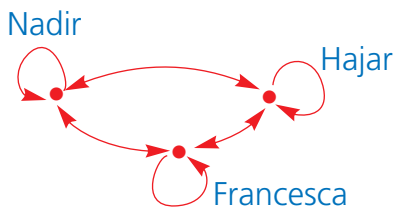

- a** la relazione gode della proprietà riflessiva? Sì
- b** la relazione gode della proprietà simmetrica? Sì
- c** la relazione gode della proprietà transitiva? Sì

2.

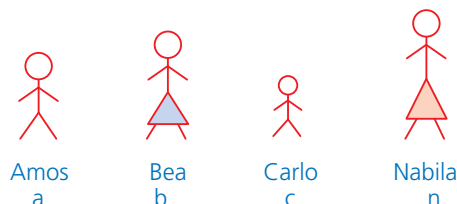
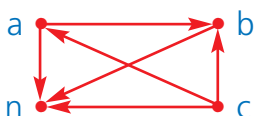

3.

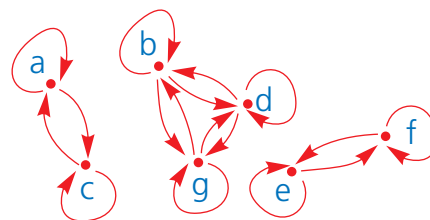
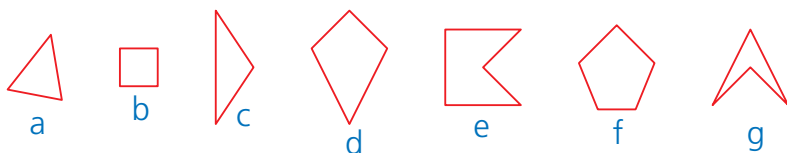

Sì, perché gode della proprietà riflessiva, simmetrica, transitiva.

4. Per ogni elemento è posto tra parentesi il numero di sillabe che lo compone.

- matematica (5)
- numero (3)
- sottrazione (4)
- cifra (2)
- sette (2)
- potenza (3)
- espressione (4)
- relativo (4)
- dieci (2)
- simbolo (3)

B

5. No, perché non gode della proprietà riflessiva e simmetrica.

6.

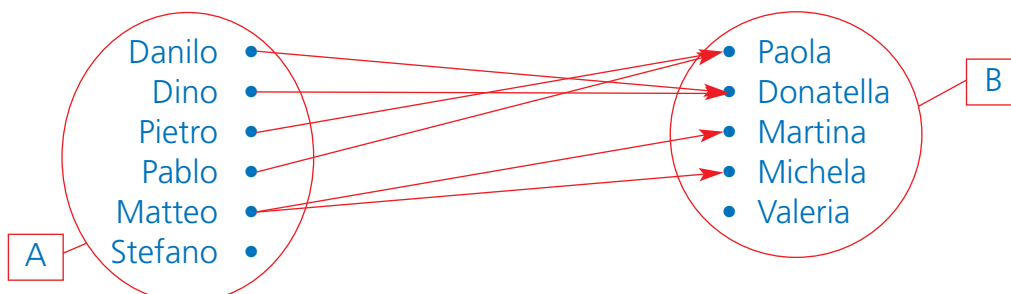

No, perché ad ogni elemento di A non corrisponde un elemento di B e viceversa.

1. * più soluzioni possibili

- a** blu e triangolare 
 b blu o triangolare  
 c blu non triangolare  *
d triangolare non blu  *
 e rossa e rettangolare 
 f rossa o rettangolare   *
g rossa non rettangolare  *
 h rettangolare non rossa  *
 la o ha valore disgiuntivo

2. Si indica un solo esempio possibile per caso.

- | | | |
|-------------|-------------|-------------|
| a 42 | b 24 | c 14 |
| d 29 | e 12 | f 72 |
| g 27 | h 27 | |

3. Elisa può risolvere solo il problema?

Matteo può risolvere il problema ed eseguire le moltiplicazioni?

Irene può eseguire le moltiplicazioni ma non risolvere il problema?

Nadir può risolvere il problema ma non eseguire le moltiplicazioni?

- | | |
|--|-----------------------------|
| <input checked="" type="checkbox"/> Sì | <input type="checkbox"/> No |
| <input checked="" type="checkbox"/> Sì | <input type="checkbox"/> No |
| <input checked="" type="checkbox"/> Sì | <input type="checkbox"/> No |
| <input checked="" type="checkbox"/> Sì | <input type="checkbox"/> No |

4.

a I francobolli

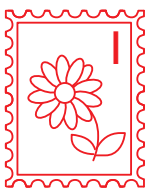

italiano
e con fiori

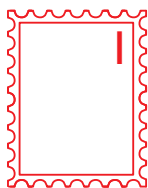

italiano
o con fiori

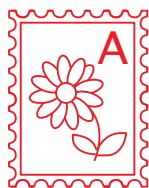

non italiano
e con fiori

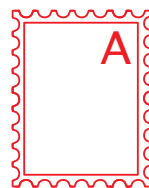

non italiano
o con fiori

b I quaderni

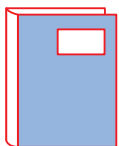

con etichetta
e blu

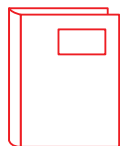

con etichetta
o blu

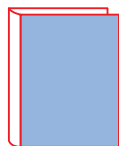

blu e non con
etichetta



con etichetta
o non blu

5.

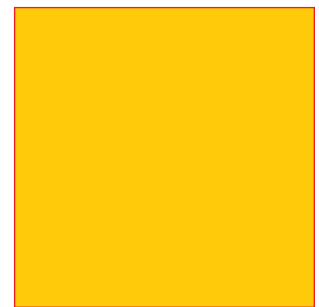

- È quadrato o rosso
- È quadrato o blu
- È triangolo o giallo
- È quadrato o triangolo.

- | | |
|---|---|
| <p>6. • 3872 è multiplo di 3. F</p> <p>• 3872 è un numero relativo negativo. F</p> <p>• 3872 è multiplo di 4. V</p> | <p>• 3872 è un numero naturale compreso fra 3871 e 3873. V</p> <p>• 3872 è minore di 3899. V</p> <p>• 3872 è divisibile per 9. F</p> |
|---|---|

1.

N. scarpa	35	36	37	38	39	40
Frequenza	10	11	8	5	2	1

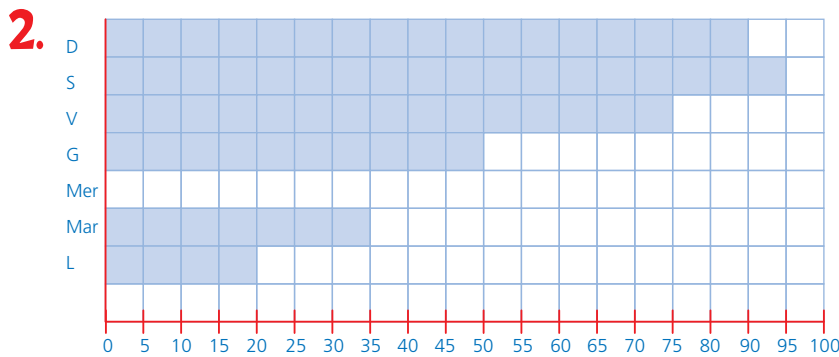
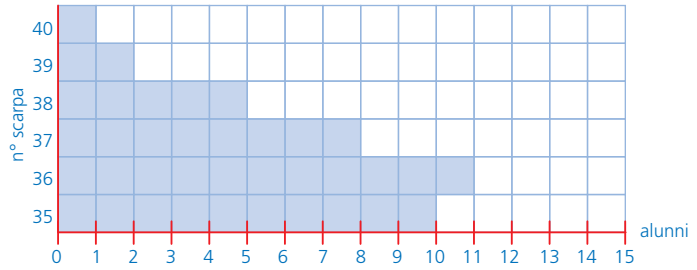

Moda: il massimo della presenza di clienti si ha il sabato con 95 clienti.

Media: 52 (valore arrotondato)

Mediana: 50

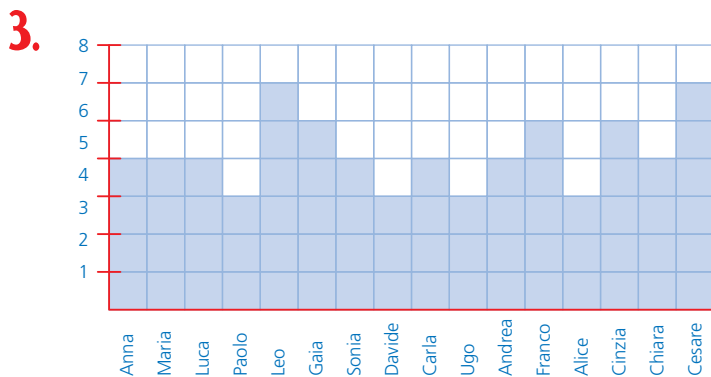

- Totale componenti delle famiglie 67
- Totale famiglie 16
- Media 4,2 (valore approssimato)
- Moda 4 componenti

4. Media: 8,5.

5. Esercizio da risolvere sul quaderno a cura dell'alunno.

6. La temperatura media è: 17,3 °C.

- 1.
- rossa $5/10$
 - non blu $8/10$
 - rossa o blu $7/10$
 - non rossa $5/10$
 - bianca $3/10$
 - bianca o blu $5/10$
 - blu $2/10$
 - non bianca $7/10$
 - rossa o bianca $8/10$

2.

L	L	L	L	L
L	L	L	F	F
F	F	F	N	N
N	N	C	C	C

Cioccolatino	Frazione	N. decimale	Percentuale
al latte	$8/20$	0,4	40%
fondente	$5/20$	0,25	25%
alla nocciola	$4/20$	0,2	20%
alla crema	$3/20$	0,15	15%

3.

Inter	$10/40$	0,25	25%
Juventus	$8/40$	0,2	20%
Milan	$12/40$	0,3	30%
Roma	$6/40$	0,15	15%
Fiorentina	$4/40$	0,1	10%

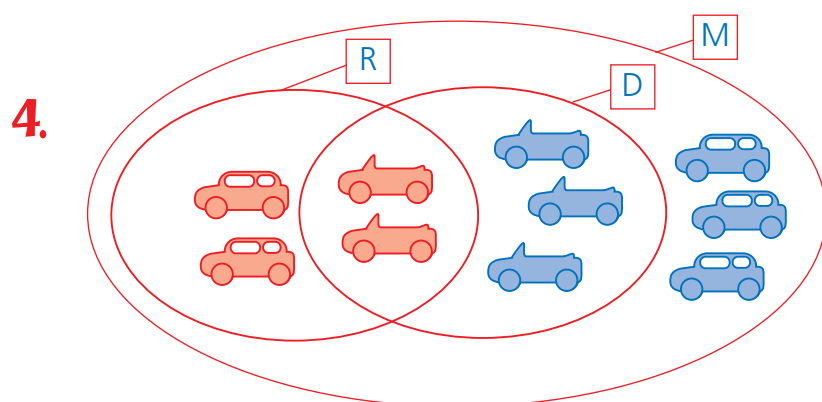

Rossa	$4/10$	0,4	40%
Decapottabile	$5/10$	0,5	50%
Rossa e decapottabile	$7/10$	0,7	70%
Né rossa, né decapottabile	$3/10$	0,3	30%

5. Esercizio da risolvere sul quaderno a cura dell'alunno.